

54

Gener 2008

alcover

butlletí d'informació municipal

Treballs a
l'Església Nova:
primers resultats

Homenatge al president Lluís Companys - La gestió de residus - Tallers pedagògics al Museu



Signat el 1679, els escultors i arquitectes Domènec Rovira, de Sant Feliu de Guíxols, i Francesc Grau, de Manresa, Alcover comptava amb un retaule barroc de gran importància. - FOTO: ARXIU MAS

Inventario de la Parroquia de Nuestra Señora de la Asunción de Alcover, 1925

“En el nicho central figura la imagen de la Virgen de la Asunción, es de madera policromada y mide 3m. de altura: a su lado hay las imágenes de San Pedro y San Pablo de 2m. y los cuatro Evangelistas de la misma dimensión situados en el cuerpo central. Cuatro altos relieves que miden 3,5 x 3 m. situados por lado y dos en cada cuerpo inferior y central, representan la Anunciación, Nacimiento de Jesús, Adoración de los Magos y Circuncisión. En el cuerpo superior Santa Ursula de 3m. en el nicho central: a los lados San Francisco de Asís, San Ramon Nolasco, Santa Catalija y Santa Teresa con dos altos relieves iguales que los otro cuatro representando la huida a Egipto y la Presentación de la Virgen Las cuatro imágenes últimamente mencionadas miden 2m. de altura y son de madera policromada. Entre el zócalo hay los doctores San Agustín, San Ambrosio, Santo Tomás, San Bernardo, San Gregorio, San Buenaventura, San Jerónimo y otro Santo Doctor”. El retaule va ser destruït el juliol de 1936

Font: Alcover: una història (1997), Centre d'Estudis Alcoverencs (CEA)

6 ESPAI LINEAR

Alcover comptarà amb una obra d'art contemporani a la plaça Lluís Companys. Ha estat el mateix autor, l'artista alcoverenc Anton Roca qui va presentar el projecte en l'anterior Festa Major. Un treball que fa caminar la biografia del president afusellat amb la història de la nació catalana.

12 MMAL

El Museu Municipal aprofundeix en el treball per donar a conèixer d'una manera didàctica el contingut de les seves exposicions. L'important patrimoni paleontològic ara és més comprensible als escolars a través de tallers i mostres pràctiques per conèixer a fons els secrets del triàsic.

18 LA BROSSA

Un dels principals problemes ambientals com és el tractament dels nostres residus ha viscut avenços importants. Això però no és suficient. Josep Maria Barberà analitza amb dades de l'Agència Catalana de Residus (ACR) la feina que han fet fins al moment els alcoverencs.

24 ESGLÉSIA NOVA

Un reportage fotogràfic des de la teulada i l'interior de l'església mostra alguns dels racons amagats que les obres han anat descobrint. La marxa dels treballs és bona i possiblement per Setmana Santa es pugui ensenyar als veïns els primers resultats. Aquí en tenim un aperitiu.

32 COOPERACIÓ INTERNACIONAL

L'ajuntament d'Alcover repeteix, un any més, la col·laboració amb el Fons Català de Cooperació per finançar projectes de desenvolupament. Aquesta actuació respon per una banda a la recomanació de les Nacions Unides per la cooperació al desenvolupament, i a la necessitat de contribuir a un món una mica més just.

33 AIGUA!

Catalunya viu una de les pitjors sequeres en les darreres dècades. Tot i que Alcover té fama de gaudir de suficients recursos hídrics, és necessari aplicar polítiques de gestió sostenible d'aquest bé escàs. I aquestes actuacions planificades cal que responguin a solucions globals.

41 FIRA I FESTA MAJOR

Josep Maria Altés i Àngel Mora reflexionen sobre els dos esdeveniments festius de l'any: la Fira i la Festa Major. Els resultats de la Fira que enguany ha arribat a la seva cinquena edició i el canvi d'estructura a la Festa Major en són algunes novetats.

obertura**Moltes gràcies**

La regidoria de medi ambient està portant a terme una nova campanya adreçada al tractament i eliminació dels olis de fregir que produïm habitualment en les nostres llars i que moltes vegades suposen un problema que es resol, desastrosament, abocant-ho pel forat de l'aigüera. Aquesta iniciativa va adreçada a recuperar tots els olis sobrants que es generen a les cuines dipositar-los en una ampolla especial que es distribueix de forma gratuïta a ca Cosme i que, una vegada plena, haurem de portar a la Deixalleria municipal.

Incorporar aquests hàbits a la nostra conducta diària contribuirà decisivament a l'eliminació d'uns abocaments que són molt perjudicials per a la xarxa pública del clavegueram, que dificulten i posen en perill el tractament de les aigües residuals. Aquest nou compromís amb la millora del nostre entorn el volem vincular amb l'objectiu de potenciar l'ús d'una renovada i ampliada deixalleria municipal. Aquestes bones pràctiques -anar a la deixalleria i reciclar els olis domèstics- ens suposarà, a més, una bonificació en el rebut d'escombraries que pot arribar a ser del 10%.

Aquesta campanya arriba després d'haver iniciat fa 4 anys tot un seguit d'iniciatives adreçades a millorar la gestió dels residus domèstics. Realment, l'avenç que s'ha produït ha estat molt positiu, passant de reciclar el 8% del total de la brossa produïda durant el 2003, al 51 % el 2007. Això demostra que cada vegada som més la gent que ens mostrem sensibles a fer una gestió responsable de les deixalles que generem.

Estic convençut que aquestes mesures seran ben acollides i que, a més de suposar un incentiu econòmic particular, ens ajudarà a continuar avançant perquè Alcover sigui cada vegada més respectuós amb el medi ambient. És molt reconfortant comprovar que la gran majoria de vilatans compartim la necessitat de contribuir a la sostenibilitat del nostre entorn.

Moltes gràcies a tots pel compromís ciutadà que voluntàriament hem contret amb el nostre poble i amb nosaltres mateixos.

Anton Ferré Fons
Alcalde d'Alcover

De Superman a les tres bessones...

Ahir i avui de la sala parroquial

Dels Pastorets al conte de Nadal. I no parariem de trobar diferències de contingut entre la sala parroquial de fa 40 anys i l'actual. I és que aquest espai tan emblemàtic ha cobert durant una pila d'anys la necessitat d'esbarjo d'un públic infantil que no tenia més alternativa que quedar-se a casa a mirar la poca tele que hi havia, o pelar-se de fred pels carrers del poble amb l'única companyia del vent. Era un lloc càlid, tot i el fred que feia, acollidor i ple d'amics i amigues que també havien escollit aquesta opció. La pel·lícula no era important. En qualsevol moment hom es podia aixecar d'aquells bancs impertinents a la recerca d'unes crispetes rànies i una ampolla de Sandaru per remullar-les, provocant les queixes dels veïns. I a la mitja part venia la veritable pel·lícula: els comentaris amb els amics. Tothom sabia que calia aprofitar aquells deu minuts, ja que en acabar la segona s'havia d'anar immediatament cap a casa. Es parlava de futbol, de la tornada a l'escola al dia següent, de canvis de cromos, i, com no, de quedar pel diumenge vinent a la sala.

Han passat moltes llunes des de llavors, i després d'uns anys de merescut repòs sota la implacable batuta del pas del temps, la sala parroquial resorgeix amb nova empenta, amb canvis vitals d'estructura, comoditat i modernitat tecnològica per arribar, tot plegat, al mateix objectiu que es proposaren aquelles persones que, en el seu dia, van programar els primers espectacles en aquest lloc: distreure la gent. Gent menuda i gent gran, joves i no tant joves tenen l'oportunitat de passar per la sala a través de les activitats organitzades per la parròquia o per l'ajuntament, amb una programació diversa i puntual: Catequesi, Festa Major, Nadal..., o una de més similar i estable com és la dels diumenges a la tarda. Les tardes del diumenge poden representar per pares una estona de relax, bé al costat dels seus fills mirant una pel·lícula infantil (que pot arribar a ser de molt fàcil digestió per als adults) o bé passejant pel poble amb la tranquil·litat que els seus fills es troben en un espai segur, sota la vigilància de persones responsables, i passant-s'ho d'allò més bé. Als infants, la sala parroquial representa coses diferents segons l'edat. Els més petits veuen una tele molt gran al costat del pare o la mare que els dona seguretat i envoltat de nens i nenes que creen un ambient únic. Els no tan petits potser valoren més el fet de que poden estar sols, sense ningú de la família que els observi. Se senten importants només pel fet de dur algun cèntim a les butxaques i sobretot, lliures. Amb aquesta llibertat camuflada que genera el fet de relacionar-se amb altres nens i nenes, o poder comprar-se aquelles "xuxes" que durant la setmana no han pogut gaudir.

Com passava fa molts anys, la pel·lícula no és important; és només l'excusa per retrobar-se cada diumenge en un espai on es desenvolupen les primeres complicitats i tenen origen les primeres amistats.



Elaboració i informatització de l'inventari-catàleg de pergamins de l'Arxiu

El procés d'implantació del Sistema de Gestió Documental que s'està duent a terme a l'Arxiu Municipal, ha fet que siguem conscients que la documentació té un gran valor, sobretot com a font documental. És per això que hem cregut necessari que per tal de preservar una documentació que pel sol fet de tenir un format i suport diferent a l'habitual, com és el cas dels pergamins, aquesta sigui objecte d'una atenció especial. L'objectiu final de l'Arxiu passa per tenir els instruments de descripció necessaris a l'abast dels usuaris, en el cas dels pergamins l'instrument de descripció elaborat és l'inventari-catàleg. Fins al moment s'havia fet la transcripció i posterior elaboració de l'inventari-catàleg, de 115 pergamins, a càrrec del senyor Joan Papell i Tardiu (director de l'Arxiu Comarcal de Valls) i la Sra. Montserrat Català Magrané (auxiliar). Però cap als anys 90, es van adquirir 77 pergamins procedents de la biblioteca de Sarajevo relacionats amb la nissaga dels Girona, agricultors i negociants de la Vila d'Alcover. Aquesta sèrie de pergamins es van sumar als 115 que ja tenia l'Ajuntament. Fins ara,

aquesta part de pergamins no havia estat objecte de cap actuació arxivística. Aprofitant el moment, es va pensar en el procés d'actualització de l'instrument de descripció fins llavors existent, així com també en la seva informatització. Aquest procés d'actualització, es va dur a terme entre els mesos d'agost i octubre del 2007, per part de la Responsable d'Arxiu, amb el suport de la doctora Isabel Companys Farrerons, tècnica de



l'Arxiu Històric de Tarragona. Per fer-ho es va utilitzar la base de dades Filemaker pro 5.0, tot i que per facilitar l'accés a l'usuari, es va fer una còpia de l'inventari-catàleg en suport paper.

Del conjunt de pergamins, cal destacar el volum considerable que se'n conserva, ja que s'apro-

pa gairebé a un total de dos-cents documents que abasten cronològicament els anys 1396-1670. Aquests pergamins són molt diversos en la seva tipologia documental, hi ha des de butlles¹ i privilegis², fins a donacions³, capitulacions⁴, lluïcions⁵, violaris⁶, permutes⁷ i sobretot el gruix més important està format per vendes⁸, censals⁹ i èpoques¹⁰. La gran majoria estan escrits en llatí, tot i que n'hi ha algun en català. La lletra generalment cursiva gòtica, però també cursiva i cursiva humanística. Els formats són molt variats i tot i que en general es troben en bon estat de conservació, la qualitat de la pell dels pergamins és bastant baixa.

Per tal de tenir aquests documents en les millors condicions de conservació possibles, s'ha cregut convenient disposar de carpetes de gran format, especialment dissenyades a mida per evitar el perill de deformacions dels pergamins i elaborades amb materials lliures d'àcids que ajuden a una millor protecció dels documents.

Laia Lanceta
Responsable de l'Arxiu

Notes

- Butlla¹** Missiva, lletra, documents proveïts d'aquest segell.
- Privilegi²** Document on consta la concessió a perpetuïtat d'un privilegi.
- Donació³** Donació gratuïta que un donant fa d'una cosa que li pertany al donatari que l'accepta.
- Capitulacions⁴** Acta en què consten les condicions d'una rendició.
- Lluïcions⁵** Dret que es paga al senyor del domini directe quan s'alienen les terres i les possessions donades en emfiteusi (contracte de cessió perpetua o per llarg temps d'un bé immoble mitjançant el pagament d'un cànon anual o altres prestacions a qui fa la cessió)
- Violari⁶** Pensió anual que dona a la persona que entra en religió el posseïdor dels béns paterns.
- Permuta⁷** Contracte pel qual dues persones s'obliguen a una permuta (canvi d'una cosa que hom posseeix, d'un càrrec, d'un benifet, per un altre).
- Venda⁸** Modalitat de crèdit al consum per la qual el pagament d'una compra es fa efectiu, en una part o en la totalitat, a poc a poc, per mitjà de successius lliuraments que són determinats al moment d'efectuar l'operació.
- Censal⁹** Obligació redimible de pagar una pensió anual a una persona i als seus successors en virtut d'un capital rebut per qui la contrau.
- Època¹⁰** Document públic o privat en què el creditor declara haver rebut del deutor la quantitat deguda, rebut.



Homenatge al president Companys

Anton Roca és l'artista local que ha creat l'obra "Espai Linear", una construcció d'art contemporani que neix amb el propòsit de fer un homenatge al President Lluís Companys, precisament a la plaça que duu el seu nom. És a més, tal i com explica Anton Roca en aquest article, un homenatge també a Catalunya i la seva història on l'artista ha trobat un sentit paral·lel amb la vida del president afusellat pel feixisme. Un projecte presentat en el marc de la festa major a Ca Cosme

Descripció de l'obra

La peça proposada està constituïda pel moviment originat amb el fet de desenvolupar-se d'una línia en l'espai, tot dibuixant una estructura tridimensional i, al mateix temps, un espai interior.

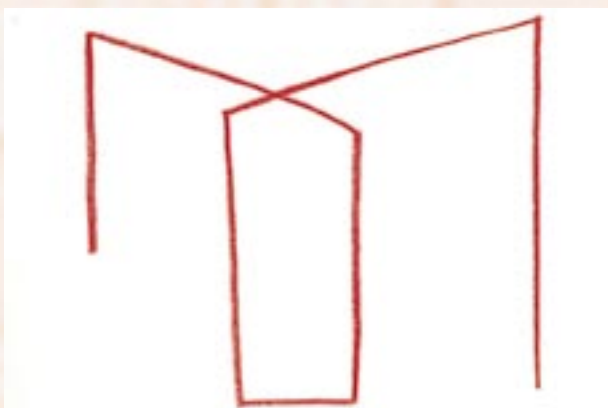

La línia presenta una diferència entre els dos nivells, superior i inferior, de l'estructura: el nivell inferior està unit, mentre que en el nivell superior la línia s'obre i es projecta en el buit a fi i efecte de crear l'espai interior de l'obra.

Aquesta particularitat dona a la peça, a primer cop

d'ull, una sensació visual d'espai bidimensional que es modifica en relació amb el moviment dels visitants. És a dir que l'obra dona una sensació d'espai pla que es va obrint a mida que hom s'hi apropa. És així que es pot descobrir la possibilitat d'entrar en el seu espai interior, definit per la projecció dels dos braços superiors de l'estructura.

A més, l'estructura dona una sensació de moviment giratori sobre si mateixa, que es correspon al desplaçament dels visitants en fer el tomb tot al voltant.

L'estructura, de fet, presenta una visualització diferent -fins a un total de quatre-, segons l'angle des del qual es miri:

El disseny de l'estructura contempla una relació entre les parts que cerca la seva harmonia en una proporció numèrica amb base 3. L'estructura resulta inclosa a l'interior d'un paral·lelepípede de forma rectangular, les mides del qual són: 9 m. x 6 m. x 6 m. d'alçada, i amb un pes total de prop de quaranta tones.

El material utilitzat per a la seva realització és el ferro, en la forma de tub quadrat, la secció del qual és de 50 x 50 cm.



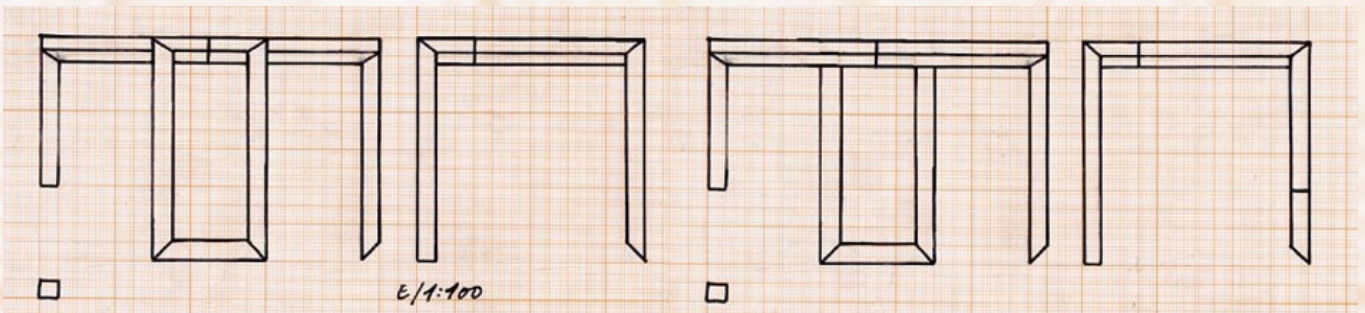

El projecte preveu també la urbanització de l'espai en què ha de sorgir l'estructura, consistent en una pavimentació realitzada amb pedra d'Alcover i una il·luminació per consentir-ne la visió nocturna, tot exaltant-ne l'estructura lineal.

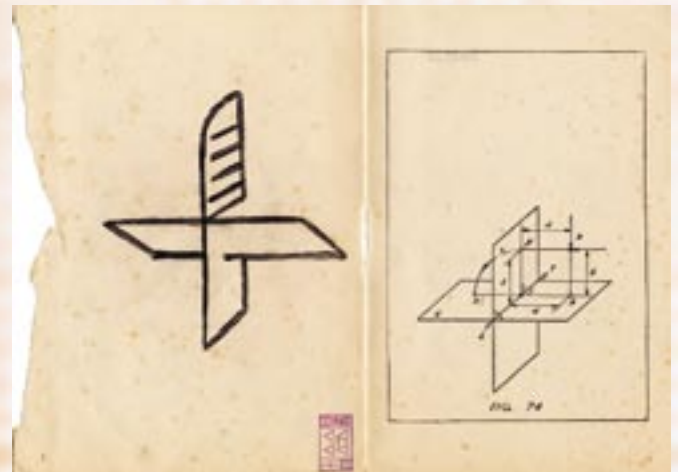
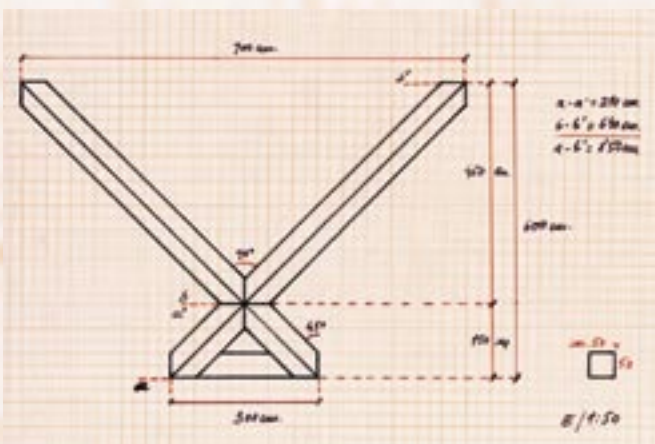
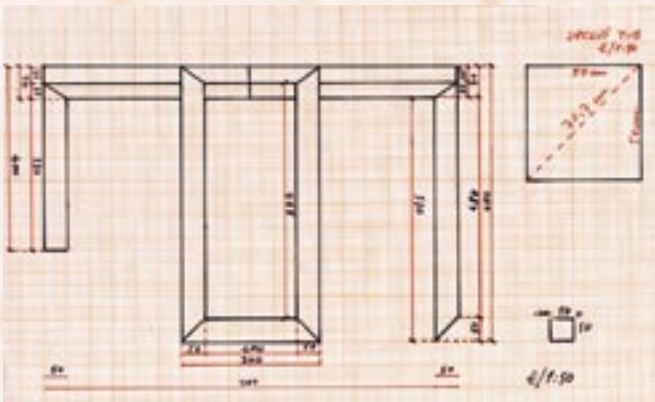

L'estructura, tal i com avui ha estat proposada, és una evolució dels estudis que he realitzat sobre les diferents possibilitats relatives al desplaçament d'una línia en l'espai, fets a mitjans dels anys vuitanta i directament al damunt d'unes velles làmines trobades als Encants, com es pot veure en l'exemple proposat:

Formalment, l'estructura es presenta amb dos acabats diferents que divideixen en diagonal la secció quadrada del tub metàl·lic: La part exterior es presenta rovellada pels agents atmosfèrics i tractada amb un producte impermeabilitzant que n'atura el grau de rovellament. La part interior està pintada amb un color vermell brillant, a fi i efecte d'exaltar-ne el contrast.

Estudis per al desplaçament d'una línia en l'espai. Col·lecció de 54 dibuixos. 29,7 x 21,5 Cm. 1986

Així mateix aquest projecte fa referència també a un estudi sobre el *moviment estàtic d'estructures fixes*, "Walk over the sea with visual game" del 1991, publicat en el catàleg *Das Erd Projekt*.

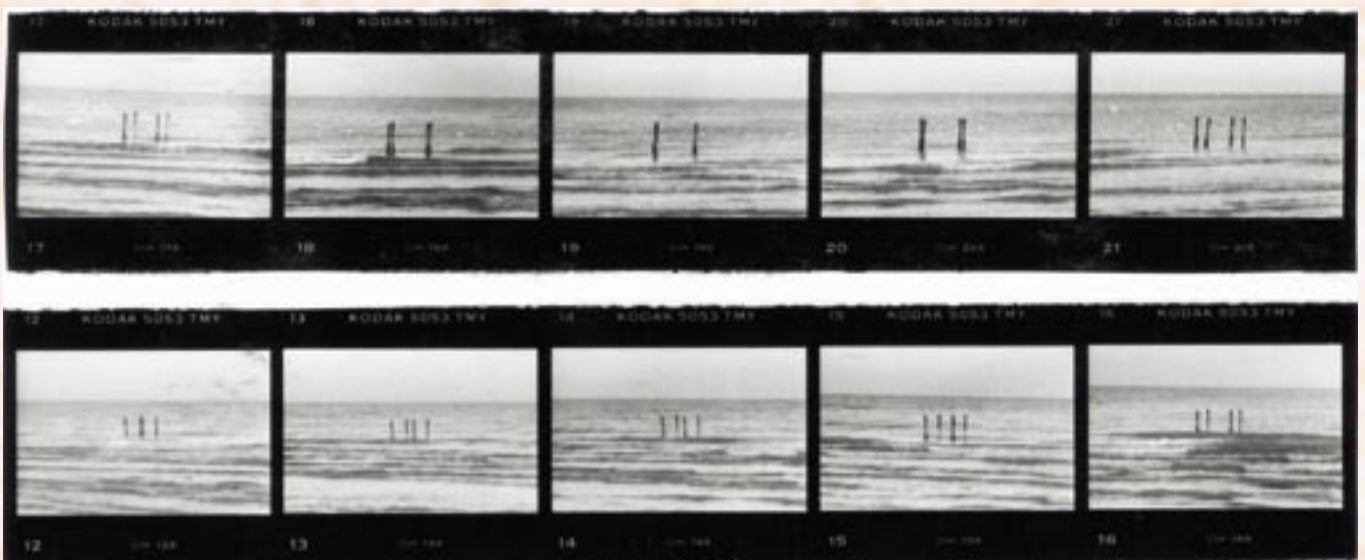

Walk over the sea with visual game. 1991 (detail)

Simbologia

Aquesta projecció en l'espai, de la qual resulta aquesta estructura dinàmica, és un homenatge en clau metafòric a la vida mateixa d'en Lluís Companys i, a la vegada, al nostre país.

La història, ens ha ensenyat, és com una línia on es van col·locant els fets, les dades, que constitueixen allò que coneixem com a "sentit històric"... He volgut jugar amb aquest sentit històric, tot realitzant un altre tipus de línia que sortís de la dimensió plana, on només és possible moure's horitzontalment endavant i endarrere, per trobar la verticalitat, l'espai, la tridimensionalitat.

A partir, doncs, d'un origen que fixaríem, en el cas de Companys en el 1882 - data del seu naixement- i en el cas de Catalunya, el podríem fixar l'any 878 - data del mite de les quatre barres que Guifré el Pilós dibuixà amb la pròpia sang-, la línia es desenvoluparà tot corresponent a cada canvi de la seva direcció i orientació, amb una sèrie de dates aparellades i significatives, ja sigui de la vida d'en Companys o de la història de Catalunya.

Així doncs, el conjunt de les direccions que la línia descriurà serà la memòria conjunta del recorregut existencial del president i del nostre país, dibuixada directament en l'espai tridimensional.

El desafiament històric proposat per Companys troba ressò en el desafiament que l'estructura proposa a les normes de l'equilibri racional, d'una banda, i a les normes de la percepció visual, com he plantejat més amunt.

De fet, aquesta línia es presenta incompleta, inacabada, donat que una de les seves quatre verticals no toca el terra, tot creant una sensació inestable: l'equilibri és un equilibri precari.

L'impuls creixent que acompanya l'estructura en el seu desafiament de l'espai equival al vigor i l'energia que només els ideals poden donar. Els ideals han estat per a Companys el veritable suport de la seva força d'esperit. Ideals que han quedat incomplets, com incompleta és l'estructura, tot referint-se a la seva tràgica fi i, al mateix temps, al fet que Catalunya encara no és un estat.

La força del que fou president es correspon en l'estructura a la cruïlla central, formada per l'encreuament dels dos braços superiors, lloc en què resideix la força que manté estable el braç incomplet, suspès en l'espai. Una força que equilibra allò que equilibrat no ho sembla: transforma en possible allò que sembla impossible.



He cregut necessari incloure en aquesta obra, que defuig d'una representació figurativa a fi i efecte de reforçar el sentit que allò commemorat és i no *representa*, la frase pronunciada per Companys: "Tornarem a lluitar, tornarem a sofrir, tornarem a vèncer", en el punt exacte en què el braç en suspensió queda tallat. Frase que es pot llegir únicament alçant el cap, ja que es troba a dos metres i quaranta centímetres del terra.

Distància que ha estat calculada amb el Modulor de Le Corbusier i que permet la inclusió del cos del visitant com a part integrant de l'obra. En el mateix moment en què hom es col·loca sota el braç suspès, per llegir-ne la frase, idealment completa l'estructura tot donant continuïtat a la història de Catalunya i al llegat de Companys.

Pel que fa al color, la superfície pintada de vermell es desenvolupa de manera d'ocupar-ne la part interior



“el desafiament històric proposat per Companys troba ressò en el desafiament que l'estructura proposa a les normes de l'equilibri racional”



de la peça, és a dir, la meitat interna de la secció dels braços horitzontals i verticals de l'estructura, en el que és una clara referència a les quatre barres de la Senyera.

Aquesta disposició del color dignifica l'espai interior de la peça. Un espai predisposat a l'acolliment i, donada la natura lineal de l'estructura, un espai totalment obert en vers l'exterior. Fet que col·loca el "dintre" i el "fora" en una mateixa dimensió.

Aquests dos aspectes de l'obra: Color i espai interior, amb les relatives consideracions aquí descrites, configuren el meu particular i doble homenatge a Catalunya i a Lluís Companys: Si parlem de l'ésser humà, la part exterior i rovellada de la peça serà la part exposada a les inclemències que comporta el fet mateix de viure i la part interior, de color vermell, serà aquella parcel·la íntima, aquell espai interior, que hom identifica amb allò més preciós d'un mateix. Parlant del nostre país, la part rovellada podria ser el sentiment hostil que envolta el fet català i la part interior, Catalunya.

El contrast cromàtic entre exterior i interior també contribueix a amplificar aquell efecte del moviment d'una estructura estàtica a què he fet referència més amunt. El moviment és un element important en l'organigrama del projecte. Es refereix al sentit canviant del pas del temps, en què podem constatar com res és permanent, tot canvia inexorablement. En definitiva, res és immutable.

Darreres consideracions

La realització d'una obra, amb les característiques de la proposada "Espai lineal # 1", col·loca Alcover directament dins l'art contemporani i, com ens indicava en Pere Anguera durant l'acte de presentació del dia 11 d'octubre de 2007, és un dels primers monuments que es realitzen a Catalunya per commemorar el president Companys.

Al mateix temps, aquesta obra amplia el patrimoni artístic i cultural de la vila, tot enriquint el panorama ampli de serveis i equipaments que el govern municipal dels darrers anys ha sabut donar al poble.

La meua intenció no és la de crear una obra que persegueixi només una finalitat estètica. El meu desig fóra que aquesta proposta d'escultura entri a formar part de la vida dels alcoverencs. I això a causa de dos motius: el primer, per l'alt caràcter simbòlic que l'obra ens proposa, directament lligat a l'experiència comuna de ser catalans.

El segon, pel fet que aquesta obra proposa un espai obert, que caldrà descobrir i sobretot utilitzar. Si, folla servir! Servir-se'n, a nivell públic i individual: Pot esdevenir un escenari des del qual sigui possible fer propostes culturals envers la plaça que l'acollirà. Podria convertir-se en un rellotge de sol, donat que estarà orientada amb els punts cardinals, o, per què no?, utilitzar-la com a banc per seure i conversar... sota l'estructura il·luminada

Donat que es tracta d'un treball que ha d'ubicar-se en un espai públic, s'han pres totes aquelles mesures necessàries pel que fa a la seguretat. Juntament amb l'equip de col·laboradors s'ha fet un profund estudi tècnic. De fet, ha estat realitzat un model informàtic de l'estructura en tres dimensions sobre el que s'han aplicat sol·licitacions que simulen situacions crítiques, com ara terratrèmols, la força del vent, etc. Per verificar-ne la resistència.

Acabo, donant mèrit a les persones que juntament amb mi han col·laborat en la realització d'aquest projecte: l'arquitecte Claudio Palma i els enginyers Daniele Zavagno i Anna Ciavarella.

Anton Roca
Artista

Lluís Companys

Naixement . 1882
Fundació del Partit Republicà Català . 1917
Empresonat per activitat política . 1920
Empresonat novament i deportat a Maó . 1930
República Espanyola a Catalunya . 1931
President de la Generalitat de Catalunya . 1934
Esclat de la guerra civil . 1936
Exili a França . 1939
Afusellament al castell de Montjuïc .1940

Catalunya

878 . Mite de les quatre barres (Guifré el Pilós)
1162 . Alfons I de Catalunya i Aragó
1412 . Compromís de Casp
1714 . Setge de Barcelona
1898 . Bases de Manresa
1914 . Mancomunitat de Catalunya
1931 . Proclamació de la República Catalana
1934 . Companys escollit president de la Generalitat
1936 . Alçament il·legal i esclat de la guerra civil



L'EMMA assumeix l'organització dels Concerts de Tardor

L'Escola Municipal de Música d'Alcover (EMMA), anuncia una novetat dins la seva ja extensa gralla d'activitats musicals. A partir d'aquest any, el cicle de Concerts de Tardor que fins ara havia organitzat fins la XVa edició l'entitat del Centre d'Estudis Alcoverencs, passa a ser gestionat i organitzat per l'EMMA. L'entitat del Centre d'Estudis Alcoverencs va expressar la seva intenció de deixar d'organitzar el cicle, fruit de la reflexió de que actualment, amb l'aparició de l'EMMA com a entitat de gestió i assessoria musical a més d'escola de música, tenia més sentit que fos aquesta la que n'agafés el relleu organitzatiu.

Des de l'EMMA es creu que és molt important que en un poble com Alcover existeixin aquests tipus d'espectacles en petit format, que donin a conèixer diversos tipus de músiques alhora que donin oportunitats als músics i joves promeses locals i de rodalies.

Un detall important és que pensem que la música en viu en petit format ha de ser assaborida en auditoris ben aclimatats i amb bona acústica que permetin una agradable estada i una precisa audició. Per aquest motiu, els concerts d'aquest cicle es realitzaran en sales que compleixin aquestes condicions per assegurar el benestar del públic i així permetre que aquet gaudeixi plenament de l'audició musical.

El cicle de 4 concerts es va dur a terme entre la segona quinzena de novembre i la primera de desembre. La programació va contemplar diferents estils musicals (clàssic i modern) i instrumentistes variats, donant especial atenció als joves músics de les nostres contrades. El cicle finalitzà amb el ja tradicional concert benèfic per la Marató de TV3, on hi participaren professors i alumnes de l'escola que juntament amb les explicacions sempre riguroses i alhora entenedores del

doctor Pellejà del CAP d'Alcover, van servir per recaptar fons per la investigació mèdica.

L'EMMA va voler donar la màxima rellevància i repercussió a la iniciativa per la qual cosa, va encarregar la renovació de la imatge i el disseny dels programes del cicle, a fi de donar-li un aire més actual i artístic. La difusió fou important pels mitjans de comunicació locals i comarcals, i per tots els centres de docència musical de rodalies. Alcover Ràdio, va col·laborar cobrint informativament els diferents concerts.

Per assegurar la continuïtat del projecte per molts anys i per poder garantir-ne una alta qualitat musical, l'EMMA va demanar col·laboració a diverses empreses locals que van donar el seu recolzament a aquest projecte d'important repercussió musical i cultural per a la nostra vila.

L'escola d'adults a pas ferm

No descobrim res nou en afirmar que les persones tenim una curiositat innata que ens fa vulnerables a la possibilitat d'adquirir nous coneixements en qualsevol moment i a qualsevol hora. Una bona part dels adults voldríem aprendre ara el que no vam poder aprendre quan tocava, ja sigui per impossibilitat d'anar a l'escola, per diferents motius, o bé perquè no vam aprofitar l'oportunitat que se'ns presentava en forma d'estudis. Un altre sector d'adults reclama constantment el seu dret a no quedar despenjat del progrés i de les noves tecnologies i així poder entendre aquell vocabulari tan específic que utilitzen els seus fills o néts en les seves converses. Hi ha encara un altre grup de persones adultes que aspiren a un millor lloc de treball o a progressar dintre de la seva empresa actual. Totes aquestes persones mereixen que se'ls dediqui l'atenció necessària, sobretot per la seva disposició a

perdre hores de lleure i descans per tal de dedicar-les a prosperar intel·lectualment.

D'aquí la idea de crear una escola d'adults. Una idea que no és pas nova. Les escoles d'adults funcionen en moltes localitats i acostumen a ser de titularitat municipal. Fins i tot al nostre poble hi va funcionar una temporada.

Després dels primers tempteigs durant el curs passat, amb cursets d'informàtica i català d'acollida, l'escola d'adults municipal presenta aquest curs una oferta variada basada en la demanda de diferents sectors de la població. L'aprenentatge de la llengua catalana és una de les aspiracions de la major part dels alumnes matriculats actualment. El català d'acollida dóna la possibilitat a les persones novingudes d'adquirir els primers coneixements d'una llengua vehicular i de relació que facilita la integració ràpida dels nous alcoverencs. Ja en un estadi

més avançat es troben els cursos de català de preparació per a les proves lliures dels nivells B i C, de gran acceptació entre la població treballadora pel fet que suposa l'obtenció d'un títol prestigiós i necessari. Completen l'oferta el curs d'ensenyaments inicials, que tot i que cada vegada és menys reclamat, és d'obligat oferiment per la importància que té; i el curs per a l'obtenció del títol de Graduat en Educació Secundària, el qual no es pot fer només en un any. Actualment s'estan preparant nous cursets que volen donar respostes a aquelles persones que tenen interès en millorar els seus coneixements informàtics.

En definitiva, l'escola d'adults ofereix una formació flexible i a mida que fa possible elaborar itineraris personals adequats als interessos, a les necessitats i a les disponibilitats horàries de cadascú.



Mas de Forès serà una Escola de Natura

L'Ajuntament d'Alcover ha iniciat l'expedient per catalogar un dels tres molins paperers que es conserven a la finca del Mas de Forès com a Bé Cultural d'Interès Local. Aquesta catalogació va

l·ligada a la voluntat del consistori de rehabilitar l'edifici i reconvertir-lo en una escola de natura. Aquest molí, conegut com el de dalt, és el més gran i ben conservat dels tres que hi ha a Mas de Forès, i un dels més impressionants de tot el terme per les seves dimensions, amb una superfície construïda de 1.800 metres quadrats. Al municipi es conserven diversos molins paperers, però els de Mas de Forès són dels més coneguts, sobretot el molí de dalt, que es troba a escassos metres dels altres dos. El molí del mig, a uns 340 metres del de dalt, està pràcticament enderrocant, i el de baix, el més petit, manté l'estructura original -un edifici senzill de dues plantes-, però també requereix una rehabilitació urgent.

En tot cas, de moment l'Ajuntament d'Alcover té en ment preservar i aprofitar el molí de dalt per a un nou ús, i per això caldrà dur-hi a terme una reforma integral de l'estructura i de la teulada, així com l'assentament de les cinc plantes de l'edifici. Prèviament, però, l'edifici passarà a formar part dels més de trenta espais que integren el catàleg de Béns Culturals d'Interès Local.

Tallers pedagògics per explicar un Museu

La vida a la terra ha estat sempre igual?, el museu vol continuar treballant per a millorar la seva oferta d'activitats pedagògiques ja iniciada, a partir d'uns dossiers educatius, que acompanyaven la visita dels grups escolars a la sala de paleontologia.

La tendència cada cop més generalitzada de convertir el museu en espai de formació no reglada, fora les aules, ha estat un objectiu museístic important des de la inauguració de l'exposició permanent: "Les muntanyes de Prades ara fa 240 milions d'anys". Els fòssils d'Alcover-Mont-ral.

La finalitat d'aquests nous tallers és que l'alumne que visita el museu, a partir del plantejament d'una pregunta genèrica: la vida a la terra ha estat sempre igual?, pugui entendre i comprendre el contingut de l'exposició de fòssils i a la vegada, ser capaç d'argumentar la seva pròpia resposta.



Escoltant el conte i fent una rèplica



Aquests nous tallers van adreçats als diferents nivells educatius i per això, s'han adaptat els seus continguts a les necessitats específiques de cada grup, uns continguts dissenyats pels professors Àngel Mora, Anselm Crusells, Jaume Grant, Maria Tell i la museòloga, Ester Magriñá.

S'han creat diferents activitats didàctiques que a través del joc, el descobriment, la interactivitat, etc., ajudaran a completar la comprensió d'un llegat patrimonial, ara per ara, força desconegut, com és el dels fòssils.

Així doncs per als més menuts, d'edats compreses entre els 3 i els 7 anys, s'ha creat un taller que inclou entre altres activitats, la realització d'un trencaclosques i un joc de "memory", per poder identificar què és un fòssil i a la vegada descobrir alguns dels exemplars més representatius, que hi ha exposats dins les vitrines del museu. El taller s'inicia amb la realització d'una rèplica, de mida reduïda, d'un fòssil de peix de grans dimensions: el *Perleidus giganteus*, la qual podran endur-se a casa seva; mentre que la visita guiada a la sala es realitza tot escoltant el conte *El peix pedra*, una història que l'escriptora Angels Ollé ha creat expressament tot pensant en aquesta exposició i amb un llenguatge infantil.

Pel que fa als grups d'entre 9 i 12 anys, el taller s'ha centrat en la realització d'un joc de pistes, concretament cal que els alumnes superin vuit proves que, un cop finalitzades, l'ajudaran a esbrinar una paraula clau.

Realitzant un trencaclosques de la imatge del paisatge alcoverenc ara fa 240 milions d'anys, identificant en una sopa de lletres el nom de diferents períodes geològics de la terra, esbrinant si són certes o falses un seguit d'afirmacions, etc., aniran descobrint a poc a poc les diferents lletres que componen la paraula clau, solució de l'enigma plantejat: "anem a descobrir el tresor del museu". No cal dir que aquestes proves, també impliquen endinsar-se dins el contingut de l'exposició, llegint els textos dels plafons i descobrint els fòssils dins les vitrines.



I pel que fa als més grans, els alumnes d'entre 13 i 16 anys, el taller planteja ja introduir la utilització del mètode científic per arribar a respondre la pregunta inicial. Aleshores, s'han creat diferents proves, per a realitzar en grup d'una manera consensuada i compartint coneixements, com: deduir de quina manera es dipositaran diferents materials d'una mescla aquosa, visualitzant la simulació d'un plegament i d'una falla, identificant i justificant què és un fòssil i què no ho és, classificant diferents roques i minerals, per a explicar la història geològica de les muntanyes de Prades. Tot plegat, per a arribar a unes conclusions finals que ajudaran a respondre la pregunta inicial que se'ls ha plantejat: la vida a la terra ha estat sempre igual?

I per a poder realitzar el nou taller pedagògic al museu, aquest, seguint les directrius del projecte inicial, d'anar consolidant les diferents àrees i serveis mu-



seístics necessaris en un museu del segle XXI, s'ha habilitat una nova sala de tallers, un espai on realitzar les diferents activitats pedagògiques adreçades a un sector de públic, l'escolar, cada cop més important i nombrós.

També s'ha resolt amb escreix els problemes d'aparcament de la zona, ja que l'àrea en bateria al costat de l'institut i una en cordó a la banda del riu facilita l'aparcament en una zona a prop del Museu.

Ester Magriñà
Conservadora del MMAL



L'hort dels joves ja és una realitat

Al pla local de joventut 2005-2007 impulsat per la Regidoria de joventut s'hi havia inclòs la creació d'un espai comú per als joves del municipi. La ubicació del local a l'edifici de l'Hort de Sant Antoni (el qual dona el nom al casal Hort dels Joves) on es troba l'Escola de Música i l'emissora de ràdio.

Entre altres, els objectius bàsics del casal són els següents:

- Que se'l sentin com a seu els joves participants, és a dir, on s'alegrin de l'èxit assolit en una activitat, o s'enrabiïn per la baixa participació en una altra.
- On existeixin mecanismes formals i estables de participació, perquè els joves no només consumeixin activitats sinó que les pensin, les proposin, les dissenyin, les organitzin, les valorin,...
- La implicació dels joves a la gestió del Casal.

Podríem definir la finalitat de l'hort dels joves com a punt de trobada per als joves on poden fer tot tipus d'activitats, propostes, parlar i debatre sobre les seves inquietuds.

Els aguilots joves d'Alcover s'encarreguen d'organitzar les activitats que es realitzen dintre el local i de gestionar totes les peticions proposades pel jovent.

Pel que fa als conserges cal dir que, com no podria ser d'altra forma, són un grup de joves alcoverencs, vinculats a diverses entitats i amb una molt bona relació amb els adolescents del poble.

Al casal ens podem trobar amb diverses activitats i serveis com: jocs de taula, servei d'internet, taula de ping-pong, diana, servei de TV (on sota l'eslògan "El Barça juga a l'hort dels joves" es retransmet tots els partits del Barça), servei de bar, xerrades, tallers, concerts, anuncis d'esdeveniments juvenils, màquina expenedora de profilàctics

L'horari d'obertura al públic és el següent:

- Dijous de 18h a 21h.
- Divendres de 18h a 24h.
- Dissabte de 18h a 24h.
- Diumenge de 17h a 22h.



La nova temporada ha començat al pavelló

Com a novetat, cal a dir que un grup de noies ha refet el bàsquet femení alcoverenc, sota el nom AEETT Alcover. Amb l'handbol passa exactament el mateix, aquest any disposem de dues categories d'handbol femení.

La Victoria Blanco "Viki" és la conserge del pavelló, encarregada d'obrir i tancar el pavelló, de revisar i controlar que tot estigui en ordre, de vetllar pel manteniment del pavelló i del servei de bar.

L'horari d'aquesta temporada és el següent:

HORARI TARDA PAVELLÓ 2007/2008							
HORARI	DILLUNS	DIMARTS	DIMECRES	DIJOUS	DIVENDRES	DISSABTE	DIUMENGE
15:30 - 16			BASKET BASE		CENTRE OBERT		
16 - 16:30						BASKET BASE	
16:30 - 17							
17 - 17:30	CENTRE OBERT	Fut. Sala PS i 1er			Fut. Sala PS i 1 er		
17:30 - 18	PATINATGE		CENTRE OBERT				BASKET FEMENI
18 - 18:30		Basket i Fut. Sala 2on		PATINATGE	Fut. Sala 2on	FUT SALA FEMENI VETERANES	BASKET FEMENI
18:30 - 19	PATINATGE					FUT. SALA FEMENI	
19 - 19:30		Fut. Sala 4art	Basket i Fut. Sala 3 er		Fut. Sala 3er i 4art		FUT. SALA MASCULI
19:30 - 20							
20 - 20:30							
20:30 - 21	BASKET BASE	BASKET FEMENI	FUT. SALA MASCULI	FUT. SALA FEMENI	BASKET FEMENI		
21 - 21:30							
21:30 - 22	FUT SALA FEM VETERANES	FUT. SALA FEMENI	BASKET ORNIS	FUT. SALA FEM VETERANES	FUT. SALA MASCULI		
22 - 22:30							
22:30 - 23		FUT. SALA PARTICULAR			FUT. SALA PARTICULAR		
23 - 23:30							

El Centre de Dia d'Alcover ha fet 5 anys

Ara fa 5 anys se'm va proposar el repte, tant personal com professional de portar la gestió del Centre de Dia d'Alcover. Era un projecte engrescador, tant per un poble, com per un equip de govern i per les dues institucions, a les quals se'ls va donar la gestió.

Els començaments són sempre difícils, això és una cosa que sempre ho sentis a dir, però que de fet, tant la Dolors Cobler com jo mateixa, ho vam poder comprovar, ja que se'ns donava un servei, on hi faltava tant els usuaris com també moltes coses materials.

Durant els primers mesos del 2002, el nombre d'usuaris era de 4 a 5 persones, i l'horari que s'oferia era de les 9h a les 18h. A partir del febrer de l'any 2003, l'Ajuntament va adquirir un vehicle, i gràcies a la col·laboració de la Caixa Rural d'Alcover, es va adaptar per poder oferir el servei de transport adaptat. Arran d'aquest, el nombre d'usuaris va anar augmentant, de 6 persones que assistien a principis de l'any 2003, vam acabar l'any amb 16 persones. És per això que a finals de l'any 2003 es va fer necessari la contractació d'una nova auxiliar de geriatría, la Dolors Giné.

L'any 2004 va ser un any de moltes novetats, al febrer es va contractar el Casimiro per fer el transport adaptat, l'abril va començar el servei de fisioteràpia (5 hores a la setmana), al maig el servei d'animació (5 hores a la setmana) i també, a finals d'any, es va acreditar l'entitat com a centre col·laborador del Programa d'ajuts de suport a l'acolliment residencial per a gent gran, i es va acabar amb el 100% d'ocupació.

A partir d'aquí les persones que assistien al centre de dia, que fins llavors ho havien fet de manera privada, van poder sol·licitar al Departament de Benestar i Família, la possibilitat de demanar ajut econòmic per accedir al Servei de Centre de Dia.

L'any 2005, concretament el 21 de març, l'Ajuntament d'Alcover va signar el conveni de col·laboració entre l'entitat i l'ICASS. Per tant, el centre comptava amb 20 places col·laboradores del Departament de Benestar i Família.

També, es va ampliar l'horari



d'atenció del Centre, arran de la demanda de les famílies usuàries, per tant el servei es presta de dilluns a divendres, de 8:30 h del matí a les 20h de la tarda, tots els dies laborables de l'any, excloent els festius. I l'ampliació del servei d'animació a 10 hores/set. Es va acabar l'any amb el 100% d'ocupació.

L'any 2006 es va incorporar el servei d'infermeria 2 hores a la setmana, i 3 hores amb funcions de responsable higienicosanitari, passant a signar un conveni de col·laboració entre l'ABS Alt Camp Oest i el centre per a aquest servei. Al mes d'octubre es va ampliar el servei de fisioteràpia de 10 hores setmanals. Es va acabar l'any amb 19 usuaris.

Aquest any 2007 hem celebrat el 5è aniversari realitzant diferents actes per aquest motiu. Una altra novetat ha estat la concessió de 5 places més, aquestes privades, i actualment, doncs, es compta amb 25 places.

S'han augmentat hores d'infermeria, actualment se'n fan 5, i 3 de RHS realitzades per la mateixa professional. En aquests moments hi assisteixen 21 persones al Centre de Dia.

Al llarg d'aquests 5 anys de funcionament, han gaudit del Centre de Dia 67 persones, i han vingut de diferents poblacions, com ara el Rourell, el Milà, Vallmoll, la Riba, Vilaverd, Valls, i per descomptat d'Alcover.

Tot això ha estat possible amb el suport que hem tingut per part de l'Ajuntament d'Alcover, del Pius Hospital de Valls i de l'ABS Alt Camp Oest, per això vull agrair l'ajuda que ens han donat a l'hora de portar a

terme aquest projecte i és per això que s'està treballant de cara al futur, per poder oferir altres serveis en l'atenció de la gent gran de la població d'Alcover.

Tampoc no vull acabar sense donar les gràcies a tots aquells professionals, persones anònimes i familiars dels usuaris del Centre de Dia, per tot el suport donat, i que això ens dona ànims per continuar treballant per a la gent gran d'Alcover.

Montserrat Iglesias Solé
Directora Centre de Dia d'Alcover

Alcover amb el reciclatge

Recollida selectiva d'oli domèstic



L'oli per l'aigüera?

Recollida selectiva d'oli domèstic

Com es farà la recollida



- Recollida de l'envàs a ca Cosme
(l'envàs porta un codi que identifica cada casa)
- Recull l'oli de fregir quan estigui fred i el de les llaunes de conserva.
- Guarda'l al recipient que us subministrarem.
- Quan el tinguem ple el portarem a la deixalleria per buidar-lo i tornar a iniciar el cicle

(3 aportacions a l'any d'oli vegetal usat, mínim 10 l/any, ens suposarà un estalvi del 5% en el rebut de la brossa de l'any següent)



Homenatge a la Vellesa

Com ja és tradicional, el passat mes d'agost es va realitzar l'homenatge a la Vellesa inclòs dins els actes de celebració del dia de Sant Roc. Els homenatjats van ser:

Homes:

Manuel Cabanilla Sánchez 1923

Ramon Masdeu Rosich 1921

Dones:

Maria Tell Tombas 1915

Maria Masdeu Girona 1918

Matrimonis:

Josep Roca Recasens 1921

Rosa Barberà Masdeu 1928

Pere Prats Cavallé 1921

Pilar Alumà Tell 1929

Càmeres a la zona d'equipaments



La Regidoria de Governació comunica la instal·lació a la zona del Pavelló municipal d'esports i l'Hort de Sant Antoni de 3 dispositius de videovigilància. Aquesta mesura permetrà assegurar la zona que en els darrers mesos ha patit diferents actes vandàlics, sobretot al pavelló d'esports. Les càmeres tenen control sobre els accessos del mateix pavelló municipal d'esports i els accessos als equipaments situats a l'Hort de Sant Antoni.

avançant...

2005

rebuig
68,37%

selectiva
31,63%



16,93% - ORGÀNICA
4,96% - VIDRE
6,39% - PAPER
3,34% - ENVASOS

2006

rebuig
60,93%

selectiva
39,07%



20,52% - ORGÀNICA
6,46% - VIDRE
7,30% - PAPER
4,80% - ENVASOS

2007

rebuig
48,20%

selectiva
50,20%



25,87% - ORGÀNICA
6,75% - VIDRE
9,80% - PAPER
7,78% - ENVASOS

AMB LA TEVA RESPONSABILITAT I COMPROMÍS. FENT-HO AMB NATURALITAT

En els darrers anys ha estat possible una millor gestió dels residus que generem. Endreçar casa nostra, sabent que **traspassar els residus cap a un altre indret, amagar-los sota la moqueta d'un abocador o incinerar-los no és una alternativa sostenible.** Poc respectuosa amb el nostre entorn, i molt cara. Una comunitat que assumeix els seus residus demostra **maduresa i consciència.**

Avui, **reduir, reutilitzar o reciclar** els residus és la millor proposta que tenim per preservar el medi ambient. Per aquest motiu, volem animar els nostres veïns perquè continuïn amb aquesta tasca, i **engrescar als que no ho fan perquè s'afegeixin a aquest esforç col·lectiu.**

Anirem avançant així **cap a una comunitat més responsable, humana i compromesa.**





La brossa la fem bé, però no n'hi ha prou

És públic que aquesta societat nostra s'havia posat en el camí d'omplir-ho tot de "sobres", és a dir, de brossa, que ocupava cada cop més i més espais i a la vegada, per tant, aquests quedaven bruts, inservibles, lletjos i ja ningú els volia. El que començava per cada persona, es multiplicava en cada poble, en cada país, en cada continent... Bé, una bona part d'aquesta societat, prenent consciència que això no portava enlloc, ha anat prenent mesures per corregir aquesta situació.

En aquest objectiu tothom hi té el seu paper, per una banda els ciutadans amb l'ús de pràctiques responsables, que en primer lloc, generin el mínim de residus possible, i l'Administració, en el nostre cas, l'ajuntament, posant a l'abast les mesures i recursos que facilitin la bona gestió.

A Alcover, els darrers anys, hem vist aparèixer una sèrie d'experiències, algunes més públiques i dirigides a la majoria de la població, i d'altres enfocades a col·lectius amb unes característiques específiques. Recordem la implantació de la recollida diària, de dilluns a diumenge, les accions de simplificar la ubicació dels contenidors en uns punts concrets on trobéssim en el mateix lloc tots els tipus de contenidor, recollida de la fracció orgànica, ampliar i promoure el servei de la deixalleria, campanyes dirigides al comerç, a la restauració, a persones i entitats que generen residus sanitaris, la implantació dels contenidors soterrats, etc.

Tot plegat ha fet que avui a Alcover tinguem un nivell de "bona recollida" que està entre els millors del nostre voltant, per exemple, a nivell de comarca som el poble amb un índex de recollida selectiva més alt.

Fracció orgànica

Una mesura important i amb bons resultats ha estat l'inici de la separació de l'orgànica del rebuig. Des del seu començament, al desembre del 2004, s'han assolit els següents nivells de separació:

Inici:

Desembre 2004: 17% respecte el total de residus recollits.

Consolidació:

Tot l'any 2007: 26 % respecte el total de residus recollits.

Nivell òptim: 38 %

Això, en quilograms, vol dir que enguany haurem recollit 550 tones d'orgànica, que haurien anat a parar al rebuig sí haguéssim seguit sense separar aquesta fracció.

Però si assolíssim el nivell òptim, hauríem hagut de separar encara més de 260 tones d'orgànica. I

aquestes sí que les hem abocat al rebuig. A més, aquest rebuig ens surt més car a tots. El cost del tractament d'incineració de la fracció de rebuig és sensiblement més cara que el tractament de l'orgànica, concretament un 257 % més.

Per tant, la posada en marxa de la separació de la orgànica ens ha suposat un estalvi important en la factura del tractament de residus:

Any 2005:	30.000 € aprox.
Any 2006:	36.000 € aprox.
Any 2007:	50.000 € aprox.

Pensem, però, que si aquest 2007 haguéssim separat aquelles 260 tones més d'orgànica, l'estalvi hauria estat d'uns 24.000 € més. És clar que reciclar surt a compte.

Aquests estalvis en el tractament han permès que, tot i l'increment de les despeses dels tractaments de residus a nivell general, la factura que paguem els alcoverencs en forma de taxa d'escombraries ha estat congelada o ha augmentat d'acord amb l'increment de l'IPC.

La composició de la nostra brossa

Aquesta és la composició del nostre carro de la brossa d'enguany, comparat amb els nivells assolibles:

	Alcover Any 2007	Nivells assolibles (1)
REBUIG	50 %	12 %
ORGÀNICA	25 %	38 %
VIDRE	7 %	8 %
PAPER I ENVASOS	18 %	42 %

Aquestes dades ens indiquen que si bé hi ha un nivell alt de reciclatge, estimem que 3 de cada 4 alcoverencs separen les diferents fraccions, també és cert que dintre de la població que recicla encara es podrien assolir nivells més alts de separació, sobretot pel que fa als materials de paper i envasos, que van a parar al sac del rebuig.



El codi de circulació de la brossa

Al segle XXI hem d'entendre que tractar bé la brossa, a casa, no és quelcom que hagi de dependre de la voluntat o no de cada individu. És quelcom que com a ciutadans hi estem obligats, per responsabilitat amb els veïns i amb l'entorn. Avui ja s'apliquen mesures per a què qui faci una gestió responsable dels residus pagui menys, i a Alcover es posaran a la pràctica aquest 2008.

D'aquesta manera podem dir que qui fa una bona gestió de la brossa paga menys i rep de forma directa l'estalvi que entre tots els ciutadans responsables som capaços de generar.

Tot això no acaba aquí, volem que els particulars vagin i utilitzin la deixalleria remodelada que inaugurarem properament a la qual podrem portar-hi les restes vegetals dels nostres jardins o també les restes de petites obres que realitzem a casa (aquest servei és exclusiu per a particulars).

Avui a la nostra societat occidental i europea, l'ús per part de tots d'unes bones pràctiques amb els residus, vol dir tenir una qualitat de vida i un nivell cultural avançat.

Josep M. Barberà

(1) segons dades de l' Agència Catalana de Residus.

Novetats de la taxa de brossa per a l'any 2008		
	Aportacions a la deixalleria a l'any	Rebaixa en el cost de la brossa
Particulars	4 cops (1 vegada per trimestre) 3 ampolles/10 l oli de fregir o oli de llaunes de conserva	5 %
Comerços/ Empreses	10 cops (en mesos diferents)	5 %



Per la Diada de Catalunya, Camp Verd

Aquest estiu a la zona esportiva hi ha hagut molt de moviment, la veritat és que la feina encarregada a l'empresa Selprats era molt provocativa ja que havien de remodelar tota una zona esportiva en menys de dos mesos, i així va ser. El camp municipal d'esports, amb 30 anys d'història, ha anat incorporant millores amb el temps. Primer amb la construcció de nous vestidors, després la il·luminació, el reg, la construcció d'un camp de futbol 7 i darrerament la pista poliesportiva. Tot això amb un objectiu que no és altre que permetre la pràctica esportiva en les millors condicions possibles.

Seguint amb aquesta línia, la Regidoria d'Esports va presentar una proposta per posar gespa artificial alprofitant una convocatòria de subvencions que la

Secretaria General de l'Esport va publicar, que posteriorment va ser acceptada per un import de 67.700 euros.

La remodelació del camp no ha estat l'únic pas endavant que s'ha fet, ja que no tindria sentit disposar d'un equipament d'aquesta magnitud sense haver-hi un responsable de vetllar per disposar d'unes condicions bones per a la pràctica de l'esport. Per tant l'època que els entrenadors i junta del CE Alcover havien de fer de tot al camp ja ha passat a la història. Ara disposem d'una conserge del camp municipal d'esports, la Carme Guerra. Aquesta persona és l'encarregada d'obrir i tancar el camp, de l'enllumenat, de la neteja, de revisar i controlar que tot estigui en ordre, del reg i en un futur del servei del bar.



A la sala de sessions de la casa consistorial s'esdevingué...

SESSIÓ ORDINÀRIA 05-10-2007

ACORDS ADOPTATS

1. Alteració de la qualificació jurídica d'una part de la finca patrimonial municipal denominada Mas de Forès.	Resultat de la votació: UNANIMITAT
2. Aprovació del conveni de gestió de la finca Mas de Forès entre aquest ajuntament i el Departament de Medi Ambient i Vivenda de la Generalitat de Catalunya.	Resultat de la votació: UNANIMITAT
3. Aprovació inicial del reglament per a l'adequació d'activitats de l'annex III no autoritzades abans de l'entrada en vigor de la LIIAA.	Resultat de la votació: UNANIMITAT
4. Aprovació inicial del projecte titulat "Ubicació del monument commemoratiu al President Lluís Companys"	Resultat de la votació: UNANIMITAT
5. Ratificació de l'acord adoptat per la Junta Local de Govern sobre la designació dels dies de festa local per a l'exercici 2008.	Resultat de la votació: UNANIMITAT
6. Aprovació inicial de les ordenances fiscals per a l'exercici 2008.	Resultat de la votació: FAVORABLES: 8 ApC-PM I CiU (Excepte 2) ERC EN CONTRA (Totes)
7. Aprovació de l'informe municipal sobre la situació actual i sobre les mesures urgents d'adequació en relació amb l'estat de l'estació de tren del municipi.	Resultat de la votació: UNANIMITAT
8. Adhesió i suport a la iniciativa legislativa popular per a l'atenció de la fibromiàlgia i síndrome de fatiga crònica de Catalunya.	Resultat de la votació: UNANIMITAT
9. Iniciació dels tràmits de contractació per a l'adjudicació de l'obra titulada "Urbanització i adamentament del camí d'entrada al nucli urbà de la Plana"	Resultat de la votació: UNANIMITAT
10. Nomenament dels membres que componen els òrgans rectors de l'organisme autònom municipal del Patronat del Museu.	Resultat de la votació: FAVORABLES: ApC-PM I CiU ABSTENCIÓ: ERC

SESSIÓ EXTRAORDINÀRIA 30-11-2007

ACORDS ADOPTATS

1. Renúncia d'un llegat efectuat a aquest Ajuntament.	Resultat de la votació: UNANIMITAT
2. Alienació d'unes parcel·les del Pla Parcial Roques Roges III	Resultat de la votació: UNANIMITAT
3. Acceptació d'una subvenció destinada al finançament de les obres del Camp de futbol.	Resultat de la votació: UNANIMITAT
4. Modificacions de crèdit en el pressupost de 2007	Resultat de la votació: FAVORABLES: ApC-PM EN CONTRA: CiU i ERC
5. Iniciació de l'expedient de catalogació com a bé d'interès local del molí paperer situat a la finca de Mas de Forès.	Resultat de la votació: UNANIMITAT
6. Iniciació dels tràmits d'adquisició, mitjançant compra-venda d'unes finques confrontants a l'antic convent de Santa Anna d'aquest municipi.	Resultat de la votació: UNANIMITAT
7. Aprovació del destí de la part del fons de cooperació local de Catalunya, corresponent a l'any 2007 destinat al foment de la prestació supramunicipal de serveis.	Resultat de la votació: FAVORABLES: ApC-PM I CiU ABSTENCIÓ: ERC

Visita oficial del President de la Generalitat José Montilla

El passat divendres 11 de gener arribava en visita oficial a Alcover el Molt Honorable president de la Generalitat José Montilla. El cotxe oficial aterrà a la plaça Nova on era rebut per l'alcalde i regidors, així com un nombrós grup de representants de les entitats i associacions locals, i de mitjans de comunicació. A la sala de plens, el president adreça unes paraules que recordaven la necessitat d'acostar-se als problemes dels municipis. Des de l'ajuntament, s'adreçà amb la comitiva cap a l'església Nova per conèixer els treballs de restauració que a l'edifici s'estan efectuant. Allí, s'hi trobava l'equip tècnic del projecte de restauració del temple així com el mossèn Josep Maria Gavaldà que li van fer avinent les explicacions sobre els treballs que marxen a bon ritme. Posteriorment, el president s'adreçà a la planta de Cervesa La Rosita al polígon Roques Roges per inaugurar la fàbrica que començava la producció amb aquesa visita presidencial.



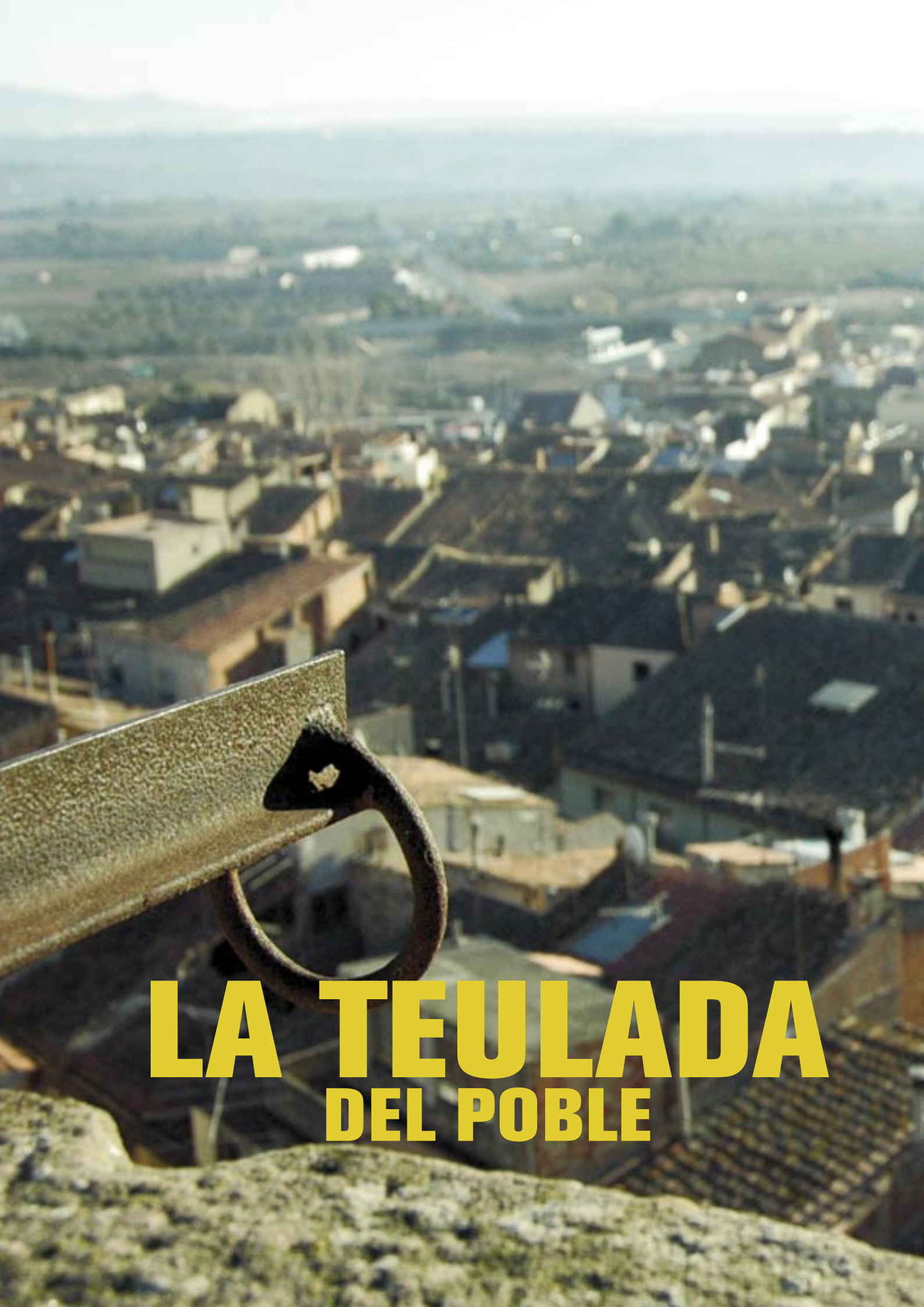

LA TEULADA DEL POBLE







Al capdamunt del poble, on la vista queda òrfena per als passejadors, hi ha un univers silenciós. Una balconada amb viaranys, senders i camins recuperats pel descobriment i la contemplació. Des de la capital de la històrica Comuna del Camp, l'església Nova torna a oferir-nos una mirada al nostre voltant. És la teulada del poble.

“Som uns privilegiats. Només cal parar una estona i mirar al voltant”. Els germans Castellví, dos treballadors de l'empresa que s'encarrega de la restauració de la teulada i el campanar de l'església parroquial de l'Assumpció, l'església Nova, coneixen bé aquesta sensació. Mentre esperen els visitants al capdamunt de les escales, de seguit encerten a veure el somriure infantil de qui s'atura badoc amb l'espectacle. És una barreja de sorpresa i incredulitat d'allò que ens és evident, visible, familiar i quotidià. I tanmateix tant estrany. Girar l'enfocament i mirar-s'ho des de dalt pot regalar impressions noves. Una altra perspectiva -diferent de la de l'anar a peu- per assaborir les petiteses i els detalls, fins ara amagats, per donar-los valor i veure-ho diferent una altra vegada quan recuperem la condició de vianants. La sensació i el gust de boca de l'experiència no deixa insensible a ningú.

1300 ANYS, ENTRE BAMBOLINES

Un centenar de pilars i cinquanta arcs sostenen la teulada d'un edifici majestuós construït amb no poques dificultats des de 1594, i durant 36 anys. L'estructura que el sustenta és gegant, necessària

per cobrir els 585 metres quadrats de l'edifici. Si ens enfilem uns metres més amunt, per les escales encara ennegrides pel darrer incendi al temple religiós (1937), arribarem al presbiteri on es troba una estreta porta que convida a un senderó d'escales de cargol que giren (incomptables vegades) fins al capdamunt. Escales que van ser motiu de discussió el 1601 entre l'arquitecte i el visador de l'església. I amunt, uns graons abans d'arribar, la llum. Llum que s'escola pel darrer tram de teulada descoberta. S'hi observa a mode d'exemple el reixat de cabirons i bigues que sustenta la teulada. Ha estat despullada per anar-la vestint poc a poc. El reixat ha estat substituït gairebé quirúrgicament i preparat per resistir les inclemències del temps -almenys uns quantes desenes més d'anys-, amb les corresponents canaleres que desallotjaran l'aigua. Les teules malmeses són restaurades i recuperen de nou la seva funció: cobrir amb garanties l'edifici. Així, les teules aclareixen de fongs i humitats el seu color.

Sortint de les escales, a la part posterior del temple, és fàcil encertar la dimensió dels treballs. Gairebé dos centenars de metres de teulada descansen sobre



Els treballs s'efectuen de manera gairebé artesanal. Teula a teula, recuperant els elements profitables. A la sotacoberta, un pas ens porta a banda i banda de l'edifici des de l'escala al rellotge.



Els xiprers del cementiri marquen la fita del poble. Més enllà, els conreus. I al fons, tancant el Camp la serra del Cogulló.



L'estructura de les bastides permet l'accés fins la fi de l'església. Les darreres pedres seran recol·locades de nou.



aquest reixat, tapat per les plaques de material aïllant. Al final del mosaic de teules endreçades, es distingeix la capçalera arrodonida de la façana, enguany, sense estel de Nadal.

Metres més avall, a la sotacobera de l'edifici, un pas pavimentat que discorre fins el fons convida a trepitjar la nau de l'edifici. En el recorregut, s'encerta a veure les capelles laterals sobresortint del terra, l'embigat i els cabirons renovats. Enormes pilars i arcs contrapuntats ja ens donen una idea de la planta de l'edifici a partir del seu esquelet. I al fons de tot, arran de la façana, s'escola una altra vegada la llum. I és que en un racó s'amaga una cambra on reposa el rellotge. Aquest engranatge rudimentari canta les excel·lències a la mecànica en un món ple d'electrònica. A la part de darrere de la façana de l'edifici, ben a prop s'enfila l'escala del campanar. Un recorregut però que és només accessible de moment fins dalt per la bastida que el rodeja.

LES PEDRES DEL CAMPANAR

I coronant l'església, el campanar. Aquesta estructura inacabada que només és superada en alçada per les muntanyes que el rodegen a la seva banda nord-oest. Són les cases escampades a la part més alta de la falda de la muntanya de la urbanització residencial El Reimei. Podríem dir que la totalitat del municipi i els seus cinc mil i escaig habitants descansen, viuen, passen... metres més avall de la vista diària dels coloms sobretot, i alguna garça. Baix, el conjunt arquitectònic del poble, aquesta "o" mal dibuixada de teulades desenreçades del color de la terra, com les de l'església. Un poble i un edifici que han viscut en paral·lel al llarg dels anys. A la segona meitat del segle XVI Alcover havia tingut un notable creixement. Una dinàmica constant en diferents poblacions del Camp: la Selva, Riudoms,





Per Setmana Santa s'espera reobrir el pas pels treballs de l'església. I ensenyar un patrimoni que fins ara quedava amagat. La vista del Convent de Santa Anna, la capelleta i la serra de la Font Major.



Mont-roig, Valls, Reus o Constantí havien decidit per això lluir una nova església. Alcover però havia anat més enllà. La construcció de l'església pels seus promotors volia demostrar el poder econòmic de la vila. I el pressupost anava per aquí. S'encarregà la construcció per 18.257 lliures, mentre la Selva del Camp per exemple, acabà fent-la finalment per 9.000. Finalment però costà molt més, i 26 anys més tard eren 24.000 lliures les gastades. I la dita: "per lluir s'ha de patir". La vila s'endeutà, va viure privacions. Un document citat per Joan Cavallé explica que durant 30 anys no es feren reformes al molí i els forns, sense reedi-

ficar les muralles, ni forjar unes noves campanes... I així es deixà per acabat el campanar. Com a mostra d'un final d'obra llarg, carregós, queden les pedres descol·locades encara al capdamunt. Retornades al seu lloc, coronaran l'edifici. I així, des de la porta de l'església fins la darrera pedra del campanar s'ha obert de nou a la gent un pas al paisatge del poble. S'espera que per Setmana Santa es pugui fer la primera visita d'aquests treballs. Així, s'haurà guanyat al temps, els racons d'aquest tros de poble. I capgirar la història que ens insinuava un tancament perpetu i perllongat d'allò que és del poble: la seva teulada.

Destinació del 0,7% del pressupost a projectes de cooperació internacional

A partir de la proposta del Fons Català de Cooperació per a la participació de les institucions locals en el finançament de projectes en països subdesenvolupats, Alcover donarà suport als projectes de construcció d'un Centre sanitari a Dinguiring, a la regió de Tumana (Gàmbia) i la realització d'un pou d'aigua potable al barri de Sangay a la ciutat de Bata (Guinea Equatorial).

Construcció d'un pou d'aigua potable al barri de Sangay a la Ciutat de Bata

A Guinea, al barri de Sangay de la ciutat de Bata, en èpoques de sequera els veïns se subministren l'aigua de pous de construcció manual i escassa profunditat, entre 3 i 5 metres, per la qual cosa l'aigua que s'obté és tèrbola i contaminada. Un pous que a més, s'assequen en determinades èpoques de l'any. L'ONG Desarrollo 2000 coordina el projecte –pendent d'inici- de construir un pou d'entre 17 i 40 metres de profunditat.

Sangay és extens i ocupa una quadrícula on es poden considerar dues zones: una de baixa i l'altra s'eleva en lleugera pendent que li confereix irregularitat al terreny, uns rierols, que només porten cabal d'aigua no potable, en època de pluges, la gent s'hi banya, es renta la roba i també recull aigua per a l'ús domèstic. A les proximitats, cada família compta amb latrines, que estan desprotegides dels corrents d'aigües pluvials i dels animals. El consum de l'aigua no potable provoca malalties freqüents de diarrea que afecten greument els nens. Les malalties diarreiques són la segona causa de mortalitat infantil després del paludisme. L'ajuntament hi aportarà 9.800 €.

Construcció d'un centre sanitari a Dinguiring

L'altra proposta on s'assignarà el 0,7% del pressupost és la construcció d'un Centre de Salut a Dinguiring, a la regió de Tumana, Gàmbia. El projecte coordinat per Llagostera Solidària i l'ajuntament d'aquella població s'està executant a l'actualitat i té un cost total de 23.644 €. El poble de Dinguiring compta amb un centre sanitari que té un dèficit important de materials i recursos tècnics per garantir l'atenció sanitària de la població. El centre

es troba, alhora, en condicions precàries, amb un edifici molt deteriorat que representa ara mateix un perill per als usuaris.

Els índexs de salut a la zona reflecteixen greus deficiències en l'àmbit sanitari, que provoquen taxes de mortalitat d'un 84/1000 i una mortalitat infantil de menors de 5 anys del 56/1000. Fruit de la col·laboració entre l'associació d'immigrants residents a Llagostera,

l'entitat Llagostera Solidària i l'Ajuntament de Llagostera pretenen la creació d'un nou centre de salut amb recursos i mitjans suficients per a la població local per tal que pugui accedir a unes condicions higièniques que permetin millorar la seva qualitat de vida. El projecte s'executarà en dues fases: la primera, consistirà en la construcció del centre i la dinamització del poble per garantir la gestió posterior en col·laboració amb les autoritats sanitàries gambianes, que han inclòs el futur centre a la xarxa de centres de salut del Govern, i, la segona, consistirà en la posada en marxa de l'equipament necessari per endegar el funcionament actiu del centre. L'ajuntament d'Alcover hi aportarà 1.009,46 €.

Seguint les recomanacions de les Nacions Unides en relació a l'aplicació del 0,7% del pressupost ordinari de les administracions públiques per dedicar-ho a la cooperació internacional, ajuda humanitària i desenvolupament, l'ajuntament d'Alcover continua recolzant programes i projectes que contribueixin al desenvolupament. Així mateix, es continuarà donant suport als cooperants locals, i als projectes en què es troben implicats.

L'any passat precisament, i a indicació de diferents alcoverencs membres d'ONG per al desenvolupament es finançaren els projectes de recuperació i protecció de sòls de cultiu a la comunitat de Maquela Ayllu Menor Qullana del Jatun Ayllu Yura a Potosí-Bolívia amb 6.900€, a càrrec de SETEM Catalunya i ISALP Bolívia; i el projecte de l'ONG GADIS de Reus per al suport de microcrèdits ramaders a Sadio, al Senegal.



Projectes finançats amb l'aportació del 0,7% del pressupost municipal
Projecte 1: Construcció d'un pou d'aigua potable al barri de Sangay a la Ciutat de Bata - Guinea Equatorial - Africa
Realitzat per: ASSOCIACIÓ DESARROLLO 2000 EN AFRICA
Import total projecte: 14.308,40 €
Projecte 2: Construcció d'un centre sanitari a Dinguiring - Gàmbia - Africa
Realitzat per: LLAGOSTERIA SOLIDÀRIA/AJUNT. LLAGOSTERA
Import total projecte: 23.644 €



“La gestió de l'aigua a Catalunya està cimentada en la desmesura i la por. La desmesura de l'oferta il·limitada i la por de les inundacions o de quedar-nos sense aigua per beure. Aquest tipus de gestió ha portat a una degradació important dels nostres sistemes aquàtics i a un risc important de col·lapse del sistema d'abastament, que es pot observar en tots els aspectes del cicle hidrològic.”

Manifest per una Nova Cultura de l'Aigua. 22 març de 1999, coincidint amb el Dia Mundial de l'Aigua.

Amb aquesta constatació inicial es desenvolupà l'any 1999 una anàlisi concreta i acurada de l'estat de l'aigua a les conques catalanes. Una amenaça permanent motivada per una gestió irresponsable i poc realista. El manifest denunciava el pèssim tractament que fem de l'aigua i proposava mesures urgents. Malgrat aquest avís fa nou anys, poc ha canviat la situació.

L'Agència Catalana de l'Aigua (ACA) és l'organisme públic de la Generalitat de Catalunya que disposa de les competències per planificar, regular, captar i transportar les aigües potables des del seu punt de derivació del riu o l'aqüífer fins als dipòsits de capçalera dels municipis. I precisament, des de l'any 1999 inclòs, les sequeres s'han anat repetint el 2000, 2002 i 2005, i per respondre a aquesta situació, s'han succeït diferents decrets d'excepcionalitat, que han plantejat sistemes de mesures extraordinàries. L'any 2005, l'ACA inicia l'organització d'un Pla de Gestió de Sequeres (PGS) que fixa els protocols davant la sequera, de manera ordinària i planificada. Així, la possibilitat de quedar-se assedegats ja ha deixat de ser un fenomen ocasional o inhabitual.

De mica en mica... es buida la pica

Des de l'any 1999 inclòs, les sequeres s'han anat repetint el 2000, 2002 i 2005

Des de l'àmbit municipal, la parcel·la de gestió del problema és limitat però amb possibilitats que l'ajuntament d'Alcover està explotant. Els ens locals tenen competències en l'abastament d'aigua potable, el clavegueram i el tractament d'aigües residuals així com també l'informe previ a la determinació d'usos i concessions o autoritzacions relatives al domini públic de l'aigua. Precisament, en l'abastament, la distribució i el tractament de l'aigua s'han realitzat diferents actuacions que puguin encaminar-nos cap a la sostenibilitat de l'ús que fem de l'aigua.

Les 4 erres

Reduir, reciclar, reutilitzar, reformar i integrar. La sostenibilitat, en termes de gestió municipal de l'aigua, significa revaloritzar aquest recurs. Tornar-li el seu valor a tots els nivells: reduir, reciclar, reutilitzar, reformar i integrar. Per això, gestionar la demanda s'ha de fer en el sentit de reduir el malbaratament d'aigua a nivell agrícola, industrial i urbà, reduint-ne les pèrdues de la xarxa. Les actuacions vers el reciclatge van encaminades a la millora de la depuració de les aigües residuals conduïdes per la xarxa de clavegueram fins la depuradora. Una vegada depurades, les aigües tornen al seu curs natural, i ho haurien de fer gairebé en les mateixes condicions en què havien sortit. Les iniciatives des del punt de vista impositiu, en les taxes municipals i en els trams de consum dissuadeixen a considerar l'aigua com un Bé de Consum més, amb un valor relatiu. Es tracta d'incentivar l'ús eficient i l'estalvi d'aigua, buscant la moderació i el control de la despesa. Diferents actuacions municipals han tingut en compte aquesta perspectiva de la gestió de l'aigua, assumint que les previsions dels efectes del canvi climàtic ens haurien de fer reflexionar sobre quina és la planificació hidrològica. Es tracta d'integrar una nova cultura de l'aigua en l'actuació dels responsables municipals.



La font de la Boixa, al barranc de la font Major, subministra l'aigua dels dipòsits de la Garriga i Mas Moresc

Diferents actuacions municipals han tingut en compte aquesta perspectiva de la gestió de l'aigua, assumint que les previsions dels efectes del canvi climàtic ens haurien de fer reflexionar sobre quina és la planificació hidrològica.

D'esquerra a dreta: dipòsit en construcció de l'Hort de Sant Antoni, darrere el pavelló d'esports. Vista de la superfície del dipòsit de la Garriga i el dipòsit de Mas Moresc



A les xarxes de distribució urbana d'aigua es perd entre el 30 i el 40% en el seu transport, a causa d'escapaments als tubs i pèrdues a les canalitzacions.

Abastament en alta

Es defineix com a sistema d'abastament en alta el conjunt d'instal·lacions destinades a l'abastament d'aigua formada per la captació (des d'un pou o mina), la planta de tractament i el conjunt de canonades i elements auxiliars que permet el transport del recurs, des de l'origen, fins a un únic dipòsit de distribució per cada nucli del sistema d'abastament. Això vol dir la recollida d'aigua a partir de les fonts subministradores, i la seva distribució a partir d'un punt concret. En l'actualitat, l'ajuntament d'Alcover està enllestint les obres de construcció d'un dipòsit al costat del pavelló municipal amb capacitat de 500 hectòmetres cúbics i que servirà per assegurar el subministrament en els mesos més crítics. Aquest dipòsit s'abastirà a partir de la canalització que circula en paral·lel al riu Glorieta. Les obres pretenen aprofitar els sobrants d'aigua de la Comunitat de Regants de l'aigua de Baix. La construcció del dipòsit representa una inversió de 116.448€.

Als treballs de construcció del dipòsit, s'hi acompanyen les obres de millora de la conducció d'aigua des del riu Glorieta en avall, conjuntament amb la Comunitat de Regants de les Aigües de Baix -a través d'una subvenció del Departament d'Acció Rural- i l'Ajuntament d'Alcover. Unes obres que tenen un pressupost de 60.000€.

Així mateix, dins el programa d'ajuts del Departament de Medi Ambient i Habitatge per a la realització d'inversions d'actuacions d'abastament en alta es preveu la millora de la canalització de l'aigua provinent de la font de la Boixa fins al dipòsit de la Garriga.

Les millores previstes preveuen la reposició de la canonada de la font Major, sistemes d'automatització i control del nivell del dipòsit de la Garriga, una nova bomba dosificadora de clor i els mesuradors corresponents per a la potabilització de l'aigua.

Els treballs actualitzen i perfeccionen el sistema d'abastament tot aconseguint l'eficàcia en les conduccions, s'eviten així les pèrdues de l'aigua recollida en les fonts del poble. Així mateix es prioritza l'aprofitament de l'aigua, limitant l'explotació de pous.

Abanda, els equipstècnics municipals de l'ajuntament estan redactant -a partir d'un programa subvencionat per l'ACA- un Pla Director d'abastament d'aigua per tal de planificar les necessitats i els recursos hídrics amb què compta el poble, a mig i llarg termini.

La conducció de l'aigua

La conducció de l'aigua a través de xarxes de distribució antigues provoca pèrdues i per tant, la ineficàcia del subministrament que hauria d'assegurar la correcta circulació del recurs. Per aquest motiu, les obres de remodelació dels carrers que en els darrers anys s'ha anat realitzant al municipi, concretament al nucli antic, busquen la renovació a fons dels seus serveis soterrats. Amb especial cura dels sistemes de clavegueram i distribució de l'aigua. Es calcula que a les xarxes de distribució urbana d'aigua es perd entre el 30 i el 40% en el seu transport, a causa d'escapaments als tubs i pèrdues a les canalitzacions.





La depuració i el tractament

La xarxa de sanejament d'Alcover es va anar construint a partir de l'any 1966. Les aigües que provenen dels desaiguassos domèstics, les originàries de les xarxes de reg, mines, pous, piscines i del clavegueram públic són recollides en col·lectors. Aquestes conduccions de 400 i 600 mm porten l'aigua a l'Estació Depuradora d'Aigües Residuals (EDAR) situada al costat de la carretera de Vilallonga, uns metres més amunt del pont conegut com "dels Moros", al costat del riu Glorieta. En aquesta estació depuradora construïda l'any 1981 les aigües són tractades a partir d'un procés de tractament biològic. El volum d'aigua que tracta la planta és de 800 a 1.000 metres cúbics/dia. Al setembre de 2006 va arribar a tractar un volum rècord: 1400 metres cúbics/dia.

L'aigua resultant de la depuració està sotmesa a doble control per part de l'empresa que gestiona l'EDAR i l'ACA, setmanalment i

mensualment respectivament. La depuradora preveu properament una remodelació a fons: una instal·lació decantadora, la gestió dels fangs i els inerts resultants del procés de tractament. La inversió prevista per aquestes obres a l'EDAR que gestiona l'empresa SEARSA és de 300.000€. Aquestes millores però se sumaran a la renovació del conjunt de l'estació que farà l'Agència Catalana de l'Aigua (ACA), la titular de la planta. Es tracta d'una nova estació per depurar les aigües residuals del municipi. Una inversió de dimensions considerables que els tècnics estan encara avaluant.

Sigui com sigui, una actuació necessària ja que cada vegada més cal promoure la reutilització de l'aigua per altres usos (agricultura, horta) i poder millorar la llera dels rius, contribuir amb l'equilibri de l'ecosistema fluvial, i finalment, assegurar les reserves del subsòl (aquífers i pous) de la conca amb aigua de qualitat.

Les aigües que provenen dels desaigües domèstics, les originàries de les xarxes de reg, mines, pous, piscines i del clavegueram públic són recollides en col·lectors. Aquestes conduccions porten l'aigua a l'Estació Depuradora d'Aigües Residuals (EDAR) situada al costat de la carretera de Vilallonga

Els consums d'aigua, a domicili

La consciència en el valor de l'aigua passa a més per un just tractament en els consums i el seu ús raonat. És en aquest sentit que les ordenances fiscals que l'ajuntament va aprovar el passat mes

d'octubre estableixen fins a cinc trams de consum per a l'ús domèstic de l'aigua. Aquests serveixen per facturar-nos l'aigua d'acord amb el nostre consum, dissuadir els consums exagerats o injustificats, estimulant un ús sostenible.

Els nous trams del consum d'aigua

Cada m3 per a ús domèstic:

De 0 a 18 m3	0,24 €
De 19 a 36 m3.	0,29 €
De 37 a 54 m3.	0,37 €
De 55 a 72 m3.	0,45 €
Més de 72 m3	0,55 €

Cada m3 per a ús industrial:

fins a 55 m3	0,45 €
Més de 55 m3.	0,55 €

L'autogestió d'aigua en els pobles, amb l'abastiment a partir de la pròpia conca i els seus pous i mines la utilització mesurada i racional i, en definitiva, el respecte al cicle natural de l'aigua són algunes de les pautes de funcionament per a una correcta gestió de l'aigua.

Possiblement, però, cal fomentar la consciència dels ciutadans en un aspecte tan primordial com és el consum d'aigua domèstic. Segons la mateixa ACA, un habitatge d'un edifici plurifamiliar consumeix, de mitjana, uns 130 litres per persona i dia, mentre que un habitatge unifamiliar amb jardí el consum diari és de més de 200 litres per persona i dia que es reparteixen en els següents conceptes: consum, beure, cuinar (5%), lleure, reg per a jardins, piscines (4%), higiene (78%) i neteja (13%).

Mentre, la mateixa ACA assenyala que el 73% del consum de l'aigua es destina a l'agricultura, el 18 % al consum domèstic i el 9 % a la indústria.

L'autogestió d'aigua en els pobles, amb l'abastiment a partir de la pròpia conca i els seus pous i mines, la utilització mesurada i racional, i en definitiva, el respecte al cicle natural de l'aigua són algunes de les pautes de funcionament per a una correcta gestió de l'aigua. L'aigua és un valor social, cobreix les nostres necessitats de

supervivència per beure, per rentar-nos, per conrear i un valor de recreació lúdica quan ens banyem. És un valor patrimonial, de bellesa i d'identitat dels pobles. Un valor simbòlic que en moltes cultures té un valor sagrat, un objecte de contemplació. És un valor cultural-històric, perquè l'aigua està lligada al territori i ha definit en bon terme la manera en què els pobles s'han fet. Es troba a les nostres mans doncs mantenir aquest recurs i tractar-lo com cal.



L'aigua a Alcover, radiografia del subministrament local

Alcover s'abasteix gràcies a dos pous: el de la Garriga i el de la Boixa. Aquests dos pous emmagatzemen un total de 1000 hectòmetres cúbics (1.000.000 de litres) en els dos dipòsits existents en el sistema de distribució en alta. Es troben respectivament a Mas Moresc i a la Plaça de la Garriga. Mentre el de Mas Moresc abasteix la banda nord del poble a partir de l'església Nova, el de la Garriga -que es troba soterrat- abasteix la resta del poble. En l'actualitat, i per assegurar el consum d'aigua en el conjunt del poble, estan a punt d'enllestir-se les obres de construcció del dipòsit de l'Hort de Sant Antoni que representarà 500 hectòmetres cúbics de reserva.

Modificacions de les ordenances fiscals previstes per l'any 2008

L'ajuntament d'Alcover en sessió plenària del dia 5 d'octubre de 2007, va aprovar la modificació parcial de diverses ordenances municipals per al 2008. Els canvis més significatius són els següents:

Impost sobre Béns Immobles

El tipus de gravamen per als béns immobles rústics s'incrementa en un 0,01%. Pel que respecta a la contribució urbana no hi ha cap variació, i per tant, serà el mateix que hi va haver durant el 2006 i 2007.

	2007	2008
Béns immobles urbans	0,64%	0,64%
Béns immobles rústics	0,35%	0,36%

- Bonificacions:

Gaudiran d'una bonificació del 50% d'aquest impost, els immobles que constitueixen el domicili habitual d'aquelles famílies que tinguin la condició de família nombrosa. També es preveu la bonificació del 50% durant els tres primers anys, els immobles construïts a l'empara de protecció oficial.

Les bonificacions són de caràcter pregat i de vigència anual. S'haurà d'acreditar que el peticionari reuneix les condicions previstes en la vigent ordenança. En el cas de correspondre més d'una bonificació, s'aplicarà la que sigui més beneficiosa.

- Recàrrecs:

S'exigirà un recàrrec del 50% de la quota líquida de l'impost per als immobles d'ús residencial que es trobin desocupats amb caràcter permanent.

Impost sobre Construccions, Instal·lacions i Obres

S'incrementa en 0,1%; per la qual cosa el tipus de gravamen a què es refereix l'article 4, apartat núm. 3 d'aquesta ordenança, serà del 2,5% per a l'exercici 2008.

Taxa per recollida, tractament i eliminació d'escombraries

S'incrementa un 4,5%, pel que l'import exigit durant l'any 2008 serà de 85,90€. La bonificació prevista per als jubilats i/o pensionistes passa del 30% al 40% a l'exercici 2008.

Com a novetat més important, cal assenyalar la reducció prevista en la liquidació d'aquesta taxa de fins

a un 10% a tots aquells que demostrin bones pràctiques en la gestió dels residus domèstics. Aquest fet va condicionat a la utilització de la deixalleria i a les aportacions d'oli vegetal que facin els particulars. (Per a més informació, consulteu la documentació de la campanya que la regidoria de medi ambient està portant a terme aquest dies, o bé poseu-vos en contacte amb les oficines municipals.)

Taxa per al subministrament d'aigua

Les modificacions més importants es detallen en el següent quadre:

Us domèstic	2007	2008
De 0 a 18 m3	0,23€	0,24€
De 19 a 36 m3	0,27€	0,29€
De 37 a 54 m3	0,33€	0,37€
De 55 a 72 m3	0,40€	0,45€
Més de 72 m3	0,48€	0,55€
Ús industrial		
De 0 a 55 m3	0,40€	0,45€
Més de 55 m3	0,48€	0,55€

Altres modificacions

Altres tributs com la taxa del cementiri i serveis funeraris, taxa per ocupacions del subsòl, sòl i volada de la via pública, servei d'escorxador, bàscula municipal, taxa per l'ocupació de terrenys d'ús públic amb mercaderies, material de construcció i altres, guals... augmenten un 3,5%.

Pel que respecta a la taxa de la llar d'infants i l'Escola Municipal de Música (EMMA) també incrementen els preus en un 3,5%, encara que el servei de menjador de la llar d'infants mantindrà el mateix preu que durant l'últim curs. Cal puntualitzar que aquest augment no sortirà efecte fins el setembre del 2008 (curs 08/09).

Nota important:

La informació reflectida en aquest article intenta mostrar el més significatiu per les economies domèstiques. Per completar i ampliar el contingut de les ordenances 2008, podeu consultar-les a les oficines municipals o bé a la web de l'Ajuntament: www.alcover.cat.

Calendari del contribuent per al 2008

Calendari de cobrament de recaptació en voluntària per a l'exercici econòmic de 2008, d'acord amb els següents períodes impositius:

Impost sobre vehicles de tracció mecànica

La quota líquida de l'impost s'obté per l'aplicació a cada classe de vehicle el següent quadre de tarifes:

TURISMES	2007	2008
De menys de 8 cavalls fiscals	17,14	19,71
De 8 fins a 11,99 cavalls fiscals	46,26	53,21
De 12 fins a 15,99 cavalls fiscals	97,70	112,36
De 16 fins a 19,99 cavalls fiscals	121,71	139,97
De 20 cavalls fiscals en endavant	152,13	174,95
CAMIONS	2007	2008
De menys de 1.000 qg de càrrega útil	57,43	66,04
De 1.000 a 2.999 quilograms de càrrega útil	113,75	130,12
De 2.999 a 9.999 quilograms de càrrega útil	161,12	185,29
De més de 9.999 quilograms de càrrega útil	201,41	231,62
TRACTORS INDUSTRIALS I COMERCIALS	2007	2008
De menys de 16 cavalls fiscals	23,98	27,58
De 16 a 25 cavalls fiscals	37,72	43,38
De més de 25 cavalls fiscals	113,15	130,12
REMOLCS I SEMIREMOLCS ARROSSEGATS PER VEHICLES DE TRACCIÓ MECÀNICA	2007	2008
De menys de 750 i més de 1.000 quilograms de càrrega útil	23,98	27,57
De 1.000 a 2.999 quilograms de càrrega útil	37,72	43,37
De més de 2.999 quilograms de càrrega útil	113,15	130,12
ALTRES VEHICLES	2007	2008
Ciclomotors	6,00	6,90
Motocicletes dins a 125 cc	6,00	6,90
Motocicletes de més de 126 cc fins a 250 cc	10,29	11,83
Motocicletes de més de 251 cc fins a 500 cc	20,57	23,66
Motocicletes de més de 501 cc fins 1.000 cc	41,14	47,31
Motocicletes de més de 1.000 cc.	82,28	94,62

CONCEPTE	PERÍODE PAGAMENT
IAE	Del 30/07/2008 al 30/09/2008
IBI URBANA	Del 31/10/2008 al 31/12/2008
IBI RÚSTICA	Del 31/10/2008 al 31/12/2008
IMPOST DE VEHICLES	Del 28/03/2008 al 30/05/2008
TAXA ESCOMBRARIES	
1r semestre	Del 31/01/2008 al 31/03/2008
2n semestre	Del 27/06/2008 al 29/08/2008
CEMENTIRI	Del 30/07/2008 al 30/09/2008
SUBMINISTRAMENT D'AIGUA	
1r trimestre	Del 30-04-2008 al 30-06-2008
2n trimestre	Del 30-07-2008 al 30-09-2008
3r trimestre	Del 31-10-2008 al 31-12-2008
4t trimestre	Del 30-01-2009 al 30-03-2009

AVÍS IMPORTANT:

Per problemes en l'assignació dels nous valors cadastrals per al 2007, encara no s'han posat al cobrament aquests rebuts. En el moment que rebem de la Direcció General del Cadastre els nous valors, es liquidaran els rebuts de l'any 2007 i s'informarà pel telemàtic, la ràdio i la web del període de cobrament.

Arran d'aquesta situació, s'ha procurat distanciar al màxim possible el cobrament del rebuts del 2008 respecte al 2007 per evitar una proximitat d'ambdós venciments i facilitar la previsió en el seu pagament.

Anton Ferré Fons
Regidoria d'Hisenda

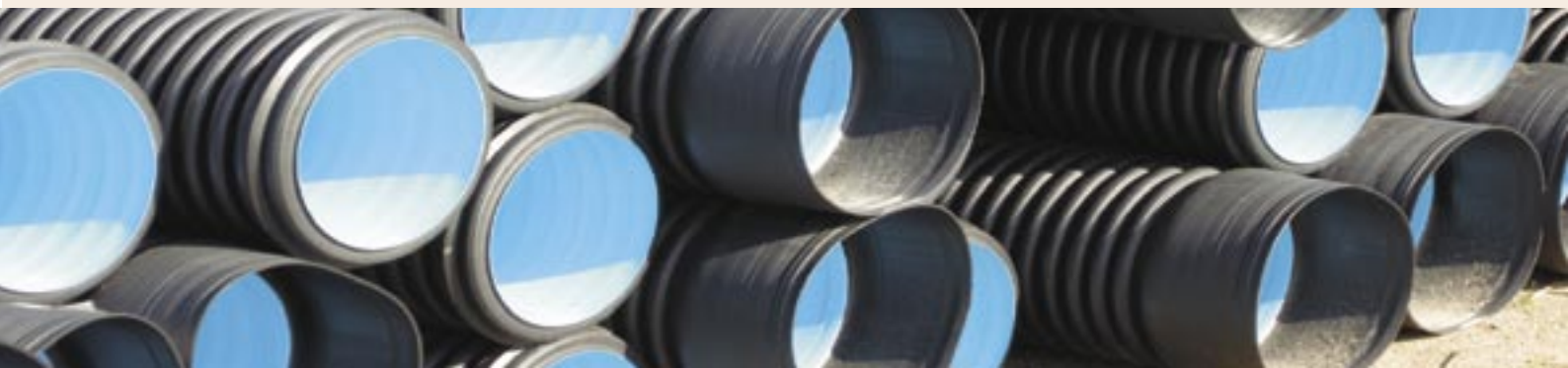



Estem en obres!

A partir d'ara, en el moment de concedir qualsevol llicència d'obres es fa entrega d'una placa identificativa que s'haurà de tenir en un lloc ben visible des d'on es realitza l'obra. En aquest cartell hi figuren les dades més importants de l'obra que es realitza i ens informa que els treballs que s'han de realitzar o s'estan efectuant tenen la corresponent llicència.

Recordem que segons preveu el RDL 2/2004, de 5 de març, pel que s'aprova el Text Refós de la Reguladora de les Hisendes Locals i les ordenances municipals, és preceptiva i obligada l'obtenció d'aquesta llicència per portar a terme qualsevol obra, reforma o construcció, tant aquelles que modifiquen el seu aspecte exterior com la seva disposició interior.

D'aquesta manera, tothom tindrà la informació bàsica de les obres que s'estan executant i que aquestes estan degudament legalitzades. Aquesta mesura també ens permetrà facilitar i millorar les tasques d'inspecció i control per part dels serveis tècnics municipals, contribuint a regularitzar i normalitzar una situació que, en ocasions, no estava ben resolta i permetrà un millor compliment de la normativa establerta.

Enllestides les obres de l'avinguda Miquel Martí i Pol

Al mes d'octubre va obrir-se al trànsit l'avinguda Miquel Martí i Pol que connecta l'avinguda de Maria amb la carretera de Mont-ral, donant sentit circumvalatori per a aquesta banda del poble. D'aquesta manera, finalitza un dels eixos que ha de facilitar la circulació de cotxes al marge del centre urbà.





De “Fira a Alcover” a “La Fira del Poble d’Alcover”

5 anys de Fira de Bandolers

Un canvi sintàctic tant irrellevant com el que mostra el títol, realment denota una evolució acompanyada sense cap mena de dubte, d’una millora altament significativa pel que aquest esdeveniment representa per la gent que hi participa o per la que tant sols se n’assabenta.

A Alcover com a d’altres pobles, el significat de la fira havia anat perdent el seu propi caràcter i intenció original, que en algun moment o altre, havia generat la necessitat per a la seva instauració.

Vull entendre que l’objectiu original d’aquesta mena de celebracions, les quals es repeteixen amb una certa periodicitat, originalment obeïen més a una necessitat de trencar amb la monotonia i un pretext adequat per justificar comportaments de un mateix, tant de cara a la resta de la societat com de portes endins, més que en una activitat econòmica.

Mirant-ho des d’una perspectiva molt genèrica, la fira, qualsevol d’elles, no cal que sigui exclusivament la nostra, ha progressat al llarg de dos períodes molt definits.

El primer, devia passar més per una oportunitat immillorable de relació social entre els mateixos habitants del poble, com amb els de la rodalia. Per

d’altra banda, era una petita porta oberta a fi que hi entressin mostres referents de l’evolució de la societat.

Entenc que en aquesta primera fase, es van establir diferents actes identificadors de cada localitat. Tothom coneixia què es podia trobar a cada fira i quina de elles calia visitar per trobar quelcom específic.

El segon període, passa per una pèrdua d’interès per part de les mateixes persones que hi participen.

Ara, no ens cal anar a la fira del poble del costat o esperar que ells vinguin a la nostra, per poder tenir la possibilitat de relacionar-nos.

Tampoc cal que arribi la fira per poder assabentar-nos de les últimes novetats que la tecnologia o cultura ha posat a l’abast de la societat.

Diria que moltes de les fires, s’han reduït i limitat en omplir una esplanada amb atraccions, on la canalla hi passa la tarda.

Però encara queda un punt que no he esmentat com a pèrdua significativa durant el segon període. Em refereixo als actes que identifiquen cada localitat.

Encertadament Alcover ha sabut adonar-se que la fira, tal i com estava estructurada, no podia arribar massa més lluny.





Paradoxalment, gairebé s'havia girat la situació, en la qual s'utilitzava la fira com a element per trencar la monotonia, a tenir una fira monòtona.

Durant aquests últims anys, Alcover ha aconseguit el no menyspreable objectiu d'introduir l'element característic i identificatiu que sense cap mena de dubte ha sabut salvar la continuïtat d'aquest acte.

Aquest fet ha marcat l'inici d'un nou període amb la recuperació de l'interès que una celebració d'aquestes característiques suscita.

L'atreviment i, fins i tot, l'arrogància del primer any de la Fira dels Bandolers va assolir principalment dos fets indiscutiblement importants, els quals van condicionar el que avui dia és i representa la fira.

Aconseguir una acceptació remarcable i generar un interès per les edicions posteriors.

A la vegada, i també aplicant-hi divisions conceptuals pel que pertoca el seu temps de vida, la Fira dels Bandolers ha passat amb èxit dues de les tres etapes que li corresponen. Malgrat això, encara li queda la més difícil.

La primera, contràriament a l'enorme esforç de disseny i planificació, va ser, enganyosament, la més assequible.

La intenció principal va passar per la pròpia presentació del nou format de fira, construït al voltant de un tema tant apassionant, proper i representatiu de la nostra zona com són els bandolers.

La inclusió de personatges i entorns pròxims, en els quals aquestes figures reals vivien una quotidianitat que en molts casos els nostres progenitors havien viscut d'una forma més o menys propera, va generar un sentiment de complicitat en el públic.

L'acceptació i resposta per part de la gent que, fins a l'any precedent a la primera edició, havien estat simples passejadors, va augmentar de forma insospitada.

Des d'aleshores, la participació, tant de les persones residents al mateix poble com per part de forasters, ha anat augmentant en tots els aspectes que calia preveure.



Aquesta consolidació ha marcat i completat amb èxit la segona etapa.

Possiblement un dels esdeveniments que millor ho demostra és el Sopar dels Bandolers.

Aquest acte, més enllà del que per si sol ofereix, requereix una predisposició i anticipació de tots els que hi participen, des de l'organització fins, principalment, als mateixos assistents.

Amb una sistemàtica establerta de reservar taula dies anteriors al sopar i fins i tot l'anticipació de la despesa, denota un interès sense reserves, desestimant aspectes tant influents com el temps ("plourà, no plourà") o el que sí pot trobar a taula.

Altres actes com la caminada nocturna, bandolera, entre d'altres, reforcen encara més aquest fet.

Irrefutablement, també és molt remarcable la participació que els diferents comerços han ofert. Els carrers principals del poble oferien un ambient festiu, convidant a sortir, passejar-hi i fomentar les relacions socials que esmentava a l'inici.

Si encara ho rebusquem més, fins i tot podríem arribar a la conclusió que el fet de sortir i viure la fira en primera persona, amb la consegüent percepció de festa, ha ajudat a que la celebració s'importés a la intimitat de cada casa, acabant en molts casos amb un bon dinar (podria la fira també col·laborar a mantenir les tradicions culinàries?).

Ara comença la tercera etapa. La de continuïtat i millora. Caldrà que el ritme organitzatiu i de participació es mantinguin amb l'objectiu d'incrementar l'interès que la fira actual transmet.

En conseqüència, la Fira dels Bandolers ha representat un canvi conceptual i principalment direccional sobre el tipus de fira que alcover ofería anteriorment.

Crec no equivocar-me si afirmo que actualment tenim una fira capaç de cohesionar, tant els Alcoverencs com els forasters, entorn uns actes suficientment interessants com per generar relacions socials, culturals, etc. i a la vegada marcar un clar referent d'identitat, aspectes que originalment marcaven una fira.

Josep M. Altès





Festa Major

Quan es parla de l'última Festa Major s'acostuma a fer un Q repàs dels actes que s'hi van celebrar i a partir d'aquí es genera entre la població una sèrie de comentaris de tot tipus i colors. És obligació de les persones encarregades de programar les festes recollir aquests comentaris, valorar-los i tenir-los en compte de cara a futures programacions. És la millor manera d'equivocar-se el mínim possible. Tot i així val a dir que els espectacles no vénen mai amb un certificat de garantia, és a dir, no existeix aquesta seguretat que agradarà al públic assistent, ja que això depèn de molts factors que, en la majoria dels casos, no són controlables pels programadors.

El programa de Festa Major 07 no presentava, en un principi, canvis notables d'estructura, entre altres motius perquè es considera que l'esquema de la programació és prou correcte i vàlid. Tot i així hi ha hagut canvis i és el que passarem a comentar tot seguit.

Potenciar l'espai *EntreFestes*, que aplega els dies laborables entre Fira i Festa Major, va ser una de les prioritats d'enguany. Aquest període ja fa uns anys que funciona i, malauradament, no havia tingut l'acceptació popular que haguéssim volgut. Aquest any hem intentat popularitzar els actes i avançar l'hora d'inici per tal que tothom tingués l'opció d'assistir-hi, tot i el caràcter laborable de l'endemà. Amb això, juntament amb la reducció de l'espai d'actuació, hem aconseguit plens i semiplens, cosa que ens encoratja a continuar amb l'*entreFestes* en properes edicions.

També hi ha hagut canvi d'ubicació dels espectacles infantils de dissabte i diumenge, ja que, en tractar-se de teatre i titelles, vam creure convenient utilitzar espais més acollidors i tancats que la plaça Lluís Companys, com són les places Vella i Nova.





Enguany la nostra Festa Major coincideix amb la Fira de Santa Úrsula, a Valls. Això comporta, a part del lògic repartiment de públic foraster, la no disponibilitat de les colles castelleres vallenques per al dia programat. Com és de tothom sabut, la diada castellera de Santa Úrsula és una de les més importants del calendari casteller. El fet que cap colla de les considerades de nou o de vuit tingués aquest dia disponible, ens va fer pensar que potser el millor fóra preparar una magnífica diada de falcons que una mediocre diada castellera, el mateix dia en què la plaça del Blat de Valls podria viure moments de glòria. Les dues colles de falcons van agradar molt i la colla castellera local aconseguia descarregar un castell de sis, tot i els problemes pels que passava en aquell moment.

De la bona mà del CEA, els cafè-concerts a l'església Vella van adquirint importància dins del programa a causa, tant de la qualitat dels grups que hi actuen com al fet, cada vegada més valorat, de poder prendre un cafè i/o un tallat tot escoltant bona música. Van ser el Grallers de l'Acord, el dissabte, i l'Small River Dixie, el diumenge, els encarregats de fer-nos passar una bona estona en un marc incomparable.

Cal destacar l'actuació del grup de veus a capella, Diapaswing, que afegia a la seva qualitat artística unes grans dosis de simpatia i de seguida va connectar amb el públic assistent. I el diumenge, el mag-mentalista Lluís Pardo ens va deixar bocabadats amb el seu espectacle. Ningú no va sortir indiferent.

Finalment cal reconèixer que una bona part de l'èxit de la festa depèn d'un factor importantíssim: el temps. La bonança atmosfèrica que aquest any ens ha acompanyat durant la Fira i Festa Major, sense una gota d'aigua (per cert tant necessària) ha estat una peça clau en l'assistència de públic als espectacles. Malauradament, el bon temps no es pot contractar.



5 anys parant l'orella

Eterns aprenents de ràdio. Descobrir-nos la veu al transistor del cotxe. Això funciona. Comencem. Alguna cosa farem. La graella. Tota la carn, i si cal, l'escalibat. Un poble de pas al No hi som tots; No hi ha pilotes. Abel, seguirem! Muts i a la Gàbia, Ningú és Perfecte i Canya la Castanya. En aquest ordre, sense rànquings. "I tú, què saps?". Els Llops baixen i Berrugo despenja les botes. Comença el camí per reconèixer els nostres veïns amb els malsepurgats. Comprar un bitllet de l'AVE a Barcelona per telèfon. I grabar-ho. L'Hort de Sant Antoni: la gent, que es troba i enraona. Un esplai i un Casal. Un casalot, més aviat. Ràdio túning, el flamenco és possible, i necessari. Dissabtes de Heavy i Hard-core. Collons quina... putada, Marc. Radikal, Blas Time, Wins, Hard Hardcore, l'hora Súbita, Jesús i els seus apòstols. Fills de la ressaca musical del Fanal. Alguna cosa per menjar? Rodamons i no farem llenya, qualsevol dia ho sentirem a dir, potser. Com la màquina de cafè. Colors de nit, educar-nos escoltant. Setmana a setmana, els dilluns, abans de seure a El Pedrís. 3 partits i unes eleccions. Triangular de diumenge electoral. "Com ho Diríem"... que el llegir no faci perdre l'escriure. Comerç obert a la rerabotiga. "Bon dia, qui és l'últim?". Espinàs, un enrotllat. Joan Reig, agrait, i a disposar. La Salut, té nom de dona i de secció. Reptes assolits. Els que queden al calaix del "pendent". Allò que és urgent i corre pressa. Falca al punt horari. Música! i tornem.

Minut 46 de la segona part. Anem al camp per saber novetats. Una trucada enmig del programa, com un gol al minut de descompte. Un any. Estrenem l'Abadia, i capellà. "Millor idea Jove", diuen. Gallina de piel i Romesco Rosa, tertúlia de bar. No és tant difícil. "Putrum, putrum" amb el "Tu manes". Això (sí que) és un submarí. Finestra als Amics (i a la música). Diàspora, atrevim-nos, que és necessari. Jugar sempre és un espectacle, Plaçastation. Concurs de paelles, la més gran no és la millor. Acollir l'aula, descobrir-los l'espai. Perquè la seva veu compta. Per Fira, sortim a ensenyar-nos. Un repte? Un locutor dins la gàbia de les abelles, et sembla poc?. Parlem clar. Un estil, una manera de fer. Un model a seguir. Saber que t'escolten. Que sàpiguen que els escoltes. Tots. Els que tenen la pell prima, els qui enraonen massa, els qui s'ho pensen dues vegades abans de dir-la. Els que encara no tenen nom pel programa, i fan. I desfan. Algú el para pel carrer: "et vaig sentir". La música que acompanya a la cuina, O al migdia, amb el vermut. Qui arriba per primera vegada. "No en sé de parlar, jo". I potser algú sí?. Qui passa de puntetes a estudi. I el que no marxaria mai. Retalls de diaris. Guions que no s'estripen mai. Participar vol dir sentir-se com a part. Actius i crítics. Suggesters. Nosaltres som així. Anem i venim. Que la força us acompanyi. Bona nit.

Sergi Franch
Alcover Ràdio



telèfons i horaris

TELEFONS D'INTERÈS

Oficines municipals	977 76 04 41
Vigilància municipal	629 632 753
Casa de Cultura	977 76 05 95
Biblioteca	977 76 05 95
PIJ	977 76 05 95
Alcover Ràdio	977 76 01 66
Escola Municipal de Música	977 76 06 65
Museu Municipal	977 84 64 52
Llar d'infants Xiu-Xiu	977 84 67 04
CEIP Mare de Déu del Remei	977 84 61 76
IES Fonts del Glorieta	977 76 08 39
CAP Alcover	977 76 06 90
Centre de Dia	977 76 00 83
Llar de Jubilats	977 84 66 89
Deixalleria	609 83 47 99
Serveis Funeraris	977 76 00 64
Jutjat de Pau	977 76 04 41
Taxi	608 63 42 88
Parròquia	977 84 60 82
FECSA Avaries	900 77 00 77
L'Ajuntament t'escolta	900 10 10 01
Mossos d'Esquadra	088
Guàrdia Civil	977 84 60 06
Bombers	085
Emergències	112
Ambulàncies	061
Pius Hospital de Valls	900 61 30 00

HORARIS TREN

BARCELONA - TARRAGONA - REUS - ALCOVER - LLEIDA

BCN - Santis	6,33 h	11,03 h	12,03 h	14,03 h	17,03 h		
Tarragona	7,38 h	8,00 h	12,06 h	12,30 h	13,07 h	15,07 h	18,08 h
Reus	7,54 h	8,14 h	12,45 h	13,24 h	15,24 h	18,26 h	
ALCOVER	8,29 h	12,59 h	13,40 h	15,44 h	18,41 h		

LLEIDA - ALCOVER - REUS - TARRAGONA - BARCELONA

ALCOVER	7,28 h	9,22 h (*)	14,23 h	16,54 h	19,05 h		
Reus	7,42 h	9,36 h	14,37 h	17,14 h	19,19 h		
Tarragona (*)	7,59 h	9,50 h	10,25 h	14,54 h	17,28 h	19,32 h	19,57 h
BCN - Santis	9,36 h	11,38 h	16,08 h	18,36 h	21,08 h		

(*) No circula els diumenges - (*) Els diumenges inicia el recorregut a Tarragona

RENFE - Tel. 977 24 02 02 (Tarragona) - 977 31 11 34 (Reus) - www.renfe.es

HORARIS

Oficines municipals	de dilluns a divendres de 9:00 h. a 14:00h
Casa de Cultura	de dilluns a divendres de 10:30 a 12:30 h. i de 17:00 a 20:30 h.
Biblioteca	de dilluns a divendres de 10:30 a 12:30 h i de 17:00 a 20:30 h. dissabtes de 9:30 a 11:30 h.
PIJ	de dilluns a divendres de 18:00 a 20:00 h.
Museu Municipal	dissabtes de 11:00 a 14:00 h. i de 18:00 a 20:00 h. diumenges de 11:00 a 14:00 h. Dies laborables a concertar (entrada gratuïta per als empadronats a Alcover)
Deixalleria	de dilluns a divendres de 15:00 a 19:00 h. dissabtes de 9:00 a 13:00 h.
Jutjat de Pau	dimarts i divendres de 10:00 a 11:00 h.
Cementiri	de 8 h. a 20 h.

AUTOBUSOS ALCOVER - TARRAGONA
per el Milà, Vilallonga, el Morell i Constantí - Feiners de dilluns a divendresSortides Alcover 7,30 h - 14,30 h.
Sortides Tarragona 11,50 h. - 18,20 h.

Autocars Plana - Tel. 977 21 44 75 - www.autocarsplana.com

AUTOBUSOS

REUS - VALLS						VALLS - REUS					
Reus Estació	La Borda del Camp	Alcover	El Milà	Valls		Valls	El Milà	Alcover	La Borda del Camp	Reus Estació	
De dilluns a divendres feiners						De dilluns a divendres feiners					
7:45	8:00	8:10	8:20	8:30		7:00	-	7:15	7:25	7:40	
8:45	9:00	9:10	-	9:25		7:45	7:55	8:05	8:15	8:30	
9:30	9:45	9:55	-	10:10		8:45	-	9:00	9:10	9:25	
11:00	11:15	11:25	-	11:40		10:15	-	10:30	10:40	10:55	
12:30	12:45	12:55	13:05	13:15		11:45	-	12:00	12:10	12:25	
13:30	13:45	13:55	-	14:10		12:30	-	12:45	12:55	13:10	
14:30	14:45	14:55	-	15:10		13:30	13:40	13:50	14:00	14:15	
16:00	16:15	16:25	16:35	16:45		15:15	-	15:30	15:40	15:55	
17:45	18:00	18:10	-	18:25		17:00	-	17:15	17:25	17:40	
18:30	18:45	18:55	-	19:10		17:45	-	18:00	18:10	18:25	
19:15	19:30	19:40	-	19:50		18:30	-	18:45	18:55	19:10	
20:15	20:30	20:40	-	20:50		19:15	19:25	19:35	19:45	20:00	
20:45	21:00	21:10	-	21:20		20:00	-	20:15	20:25	20:40	
dissabtes feiners						dissabtes feiners					
8:45	9:00	9:10	-	9:25		8:00	-	8:15	8:25	8:40	
9:30	-	9:40	-	9:55		9:30	-	9:45	9:55	10:10	
10:30	-	10:35	10:40	11:00		10:30	-	10:35	10:40	11:00	
10:15	10:30	10:40	-	10:55		12:45	-	13:00	13:10	13:25	
13:30	13:45	13:55	-	14:10		Horaris de pas aproximats, depenen de la circulació * Para a la cruïlla					
17:45	18:00	18:10	-	18:25							

@: "els regidors, a un clic!"

Anton Ferré Fons	aferre@alcover.altanet.org
Bonaventura Figueras Busquets	bfigueras@alcover.altanet.org
Julian Sánchez Araque	jsanchez@alcover.altanet.org
M. Rosa Ballesté Pujol	rballeste@alcover.altanet.org
Àngel Mora Clares	amora@alcover.altanet.org
Francesc-Xavier Torrell Camps	xtorrell@alcover.altanet.org
Joan Dolcet Vallverdú	jdolcet@alcover.altanet.org
Joan-Francesc Puig Torbellino	jpuij@alcover.altanet.org
Josep M. Maideu i Torres	jmmaideu@alcover.altanet.org
Àngel Clares Gallego	aclares@alcover.altanet.org
M. Isabel Torres i Carnicé	mitorres@alcover.altanet.org

